

Kúpna zmluva č. 67
Uzatvorená podľa par.409 a nasl. Obchodného zákonníka

Uzavretá medzi stranami :

Predávajúci: **Juraj Pecka, G-PRINT**

1.mája 15

038 52 Sučany

V zastúpení :

Juraj Pecka

IČO: 34702326

IČ DPH: SK1020073428

Registrácia: ŽR, OÚ Martin, živ.reg.č. 506-9061

Bank.spojenie: VÚB a.s.

IBAN: SK 22 0200 0000 0022 9512 2759

(ďalej len "predávajúci")

DIČ: 1020073428

Kupujúci: **L'FABRICA s.r.o.**

Bratislavská 31

ZILINA 010 01

V zastúpení :

Viera Žiklová

IČO: 50595831

IČ DPH: SK2120408345

Registrácia: zapísaná v OU Žilina, oddiel : Sro, vložka číslo: 66761/L

Bank.spojenie: Tatra banka

Číslo účtu: SK26 1100 0000 0029 4203 2734

(ďalej len "kupujúci")

DIČ: 2120408345

1. Predmet kúpy

Predávajúci sa zaväzuje touto kúpnu zmluvou previesť na kupujúceho vlastnícke právo k nižšie špecifikovanému predmetu kúpy – hnutelnému majetku a kupujúci sa zaväzuje predmet kúpy prevziať a zaplatiť dohodnutú kúpnu cenu.

Dvojhľavové laserové gravírovacie a rezacie zariadenie SPARKGRAPH 160100D
(ďalej len "predmet kúpy")

Predmet zmluvy je bližšie špecifikovaný v Prílohe č. 1 k tejto zmluve, ktorá je jej neoddeliteľnou súčasťou.

Predávajúci predáva a kupujúci kupuje predmet kúpy za dohodnutú kúpnu cenu.

Predávajúci je povinný predmet kúpy odovzdať kupujúcemu v dohodnutom termíne a mieste a kupujúci je povinný predmet kúpy prevziať a zaplatiť kúpnu cenu. Povinnosť prevziať predmet kúpy nemá kupujúci v prípade vadného plnenia.
Uplatňovanie nárokov vyplývajúcich zo zodpovednosti za vady sa riadi ustanoveniami §422 a nasl. Obchodného zákonníka.

Záručné podmienky: Záruka na zariadenie je 36 mesiacov, pričom sa automaticky predlžuje o dobu, počas ktorej je zariadenie v záručnej servisnej oprave. Závady budú odstránené do 72 hodín a čas nevyhnutný na obstaranie a dodanie náhradných komponentov, od telefonického, prípadne písomného nahlásenia poruchy.

2. Cena

Kúpna cena horeuvedeného predmetu bola stanovená nasledovne :

Cena bez DPH: 9 900.- EUR

DPH 20%: 1 980.- EUR

Cena vrátane DPH: 11 880.- EUR

3. Platobné podmienky

Kupujúci sa po dohode zaväzuje uhradiť predmet kúpy vo výške zálohovej platby 70% z kúpnej ceny bez DPH, teda 6930.- EUR vopred, zvyšok kúpnej ceny sa zaväzuje uhradiť do 7 kalendárnych dní od inštalácie a uvedenia zariadenia do prevádzky predávajúcim.

4. Termín a miesto dodávky

Termín dodania zariadenia je najneskôr 11 kalendárnych týždňov od prijatia zálohovej platby. Miestom odovzdania predmetu kúpy od predávajúceho, vrátane všetkých dokladov, ktoré sa na predmet kúpy vzťahujú a sú potrebné na užívanie predmetu kúpy je adresa prevádzky, kde bude zariadenie užívané.

5. Sankcie

V prípade viac, ako 15 dňového omeškania s dodaním predmetu kúpy má kupujúci právo požadovať od predávajúceho zmluvnú pokutu 0,05% z ceny predmetu kúpy za každý deň omeškania.

Predávajúci vyhlasuje, že dohodnutá výška kúpnej ceny je vo vzťahu k rovnakému alebo podobnému predmetu kúpy kúpnu cenou obvyklou.

6. Vlastnícke právo a prechod nebezpečenstva škody na veci

Zmluvné strany sa dohodli, že kupujúci nadobúda vlastnícke právo k predmetu kúpy jeho dodaním a úhradou plnej kúpnej ceny. Nebezpečenstvo škody na predmete kúpy prechádza z predávajúceho na konečného užívateľa momentom uvedenia zariadenia do prevádzky.

7. Záverečné ustanovenia

Pokiaľ táto zmluva neustanovuje inak, riadia sa vzťahy zmluvných strán Obchodným zákonníkom.

Táto zmluva nadobúda platnosť a účinnosť dňom podpísania všetkými zmluvnými stranami.

Zmluvné strany vyhlasujú, že zmluva bola uzavretá na základe ich pravej slobodne, určite, vážne a zrozumiteľne prejavenej vôle a s jej obsahom Bezvýhradne súhlasia, čo potvrdzujú svojim podpisom. Zmluva je vyhotovená v dvoch rovnopisoch, z ktorých každý má platnosť originálu a každá zmluvná strana obdrží po jednom exemplári.

Zmluvné strany sa dohodli, že všetky spory, vrátane sporov o jej existenciu, platnosť, výklad alebo zrušenie, ktoré medzi nimi vzniknú z právnych vzťahov na základe tejto zmluvy alebo súvisiacich s touto zmluvou, predložia na rozhodnutie podľa voľby navrhovateľa buď príslušnému súdu Slovenskej republiky, alebo jedinému rozhodcovi Rozhodcovského súdu v Bratislave, so sídlom Ventúrska 14, Bratislava. Zmluvné strany sa výslovne dohodli na vylúčení možnosti preskúmania a zrušenia rozhodcovského nálezu na základe § 40 písm. h/zákona č.244/2002 Z.z. o rozhodcovskom konaní. Rozhodcovské konanie, vrátane spôsobu ustanovenia rozhodcu, bude prebiehať podľa zákona č.244/2002 Z.z. o rozhodcovskom konaní a podľa Rokovacieho poriadku a Poplatkového poriadku Rozhodcovského súdu v Bratislave, ktoré sú zverejnené v Obchodnom vestníku a na internetových stránkach www.rsvb.sk a ktoré sa na základe tohto rozkazu stávajú súčasťou tejto rozhodcovskej doložky. Týmto nie je dotknuté právo spotrebiteľa obrátiť sa s návrhom na začatie konania na príslušný súd Slovenskej republiky.

V Sučanoch dňa 2.3.2020



JURAJ PECKA
G - PRINT
gsm:0905 412 447

1. mája 15, 038 52 Sučany
IČO: 34 702 326, DIČ: 1020073428
IČ DPH: SK1020073428

L'FABRICA, s.r.o.

Bratislavská 31, 010 01 ŽILINA
IČO: 50595831, IČDPH: SK2120408345

.....
Predávajúci
Prílohy k zmluve:

.....
Kupujúci

P. Č.
Príloha č. 1

Názov prílohy:
Podrobný technický opis a údaje deklarujúce technické parametre dodávaného predmetu zákazky



SPARKGRAPH 160100 D

Dvojhlavový laserový gravírovací a rezací stroj.

Pracovná plocha:	1600 x 1000 x 300 mm
Výkon lasera:	2x 100W CO2
Rýchlosť gravírovania:	0-60000 mm/min. -acc
Rýchlosť rezania:	0-24000 mm/min. -acc
Hĺbka gravírovania:	15 mm / mat.
Hĺbka rezania:	20 mm / mat.
Polohovanie/rozlíšenie:	0,02 mm / 2400 DPI
Rozhranie:	USB
Vnútoraná pamäť:	256 MB
Polohovanie lúčom:	ÁNO
Separácia farieb:	ÁNO, NEOBMEDZENE
Autofocus:	ÁNO
Napájanie:	230 V
Príkon:	800 W
Hmotnosť:	480 kg
Rozmery:	2200 x 1570 x 1250 mm

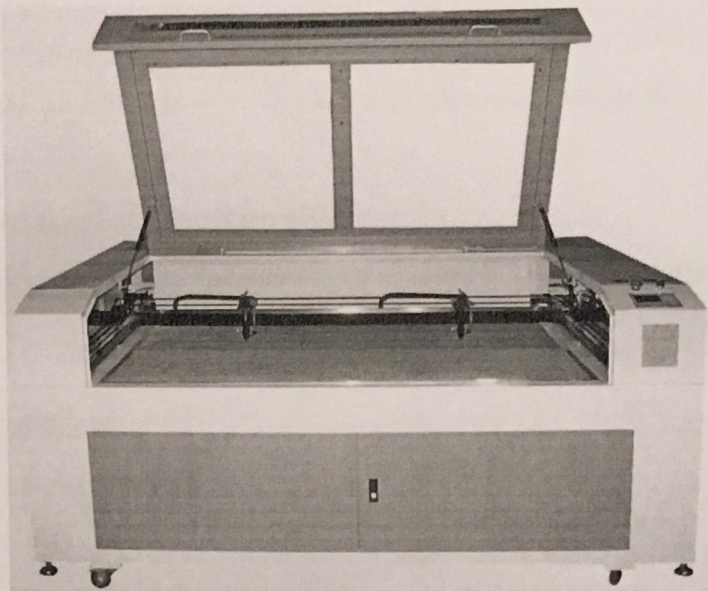

Cena bez DPH: 9900.- EUR

Príslušenstvo v cene zariadenia:

- (1) 1 priemyselný kompresorový chladič CW5200
- (2) 1 vzduchový kompresor pre laserovú hlavicu
- (3) 1 sací ventilátor
- (4) 1 odsávaný pracovný stôl
- (5) 1 laserový softvér (anglická verzia)
- (6) 1 užívateľská príručka (slovenská verzia)
- (7) 1 komunikačné káble
- (8) 2 pc laserová trubica - RECI 10000 hodín !
- (9) 3 reflexné optiky
- (10) 1 zväčšovacia optika
- (11) Rotačný nástavec na rotačné rezanie a gravír

Materiály pre aplikáciu:

Rezanie a rytie: guma, plast, organické sklo, plátano, koža, vlnená látka, keramika, dlaždice, krištáľ, akryl, nefrit, bambus, drevo, a iné nekovové materiály.

Zariadenie SPARKGRAPH 160100D patrí do série multifunkčných laserových gravírovacích a rezacích strojov. Medzi prednosti patrí ľahké ovládanie prostredníctvom formátov AI, BMP, PLT, DXF, DST atd., jednoducho exportovaných napr. softwarom Corel Draw, minimálny prípravný čas, hladké a presné opracovanie materiálu bez ostrých hrán a prasklín.

Exhauster zaručuje neustály odber splodín opracovaného materiálu.
Automatická vodná pumpa chráni trubicu pred zničením.

Juraj Pecka, G-PRINT, Martin

Výrobca konštrukčných celkov „Ready to work“ zariadení pre reklamu a ľahký priemysel

1.mája 15, 038 52 Martin - Sučany, Slovakia, gsm: +421 905 412 447
e-mail: g-print@g-print.sk, www.g-print.sk

OBCHODNÁ ZMLUVA

Číslo : 54720

Dodávateľ

Radio Services a.s.

Brečtanová 1
831 01 Bratislava Slovenská republika

Poštová adresa

Seberínho 1, 821 03 Bratislava

IČO: 35 875 020

IČ DPH: SK 20 21 831 746

OR OS BA I, odd. Sa, vl.č. 3265/B

Zastúpený

Katarína Lašová

Obchodník

Katarína Lašová

Telefón

+421 905 330 262

Objednávka

Odberateľ

L'FABRICA s.r.o

Bratislavská 31
010 01 Žilina

IČO: 50595831

IČ DPH:

OR Okr. súdu v Žiline, VI.č.66761/L

Zastúpený

Ing. Viera Žiklová

Klient

L'FABRICA s.r.o

OR Okr. súdu v Žiline, VI.č.66761/L

Zo dňa

2.3.2020

Predmetom zmluvy je vysielanie reklám podľa nasledovnej špecifikácie.

Okruh **Rádio Vlna Global** Počet **61x** Mena **€**
Produkt **super stany/spot**

Deň	Dátum	Čas	Dĺžka	Cena	Kalkulácia	Výsledná cena	Poznámka
Po	20.4.2020	07:30	15"	262,38		262,38	
Po	20.4.2020	08:58	15"	262,50		262,50	
Po	20.4.2020	09:58	15"	262,50		262,50	
Po	20.4.2020	10:58	15"	262,50		262,50	
Po	20.4.2020	14:30	15"	225,00		225,00	
Po	20.4.2020	15:58	15"	225,00		225,00	
Po	20.4.2020	16:58	15"	225,00		225,00	
Po	20.4.2020	18:30	15"	60,00		60,00	
Po	20.4.2020	19:30	15"	60,00		60,00	
Ut	21.4.2020	07:58	15"	262,50		262,50	
Ut	21.4.2020	10:30	15"	262,50		262,50	
Ut	21.4.2020	11:58	15"	262,50		262,50	
Ut	21.4.2020	13:30	15"	225,00		225,00	
Ut	21.4.2020	15:30	15"	225,00		225,00	
Ut	21.4.2020	16:30	15"	225,00		225,00	
Ut	21.4.2020	17:30	15"	225,00		225,00	
Ut	21.4.2020	18:30	15"	60,00		60,00	
Ut	21.4.2020	19:30	15"	60,00		60,00	
St	22.4.2020	06:30	15"	262,50		262,50	
St	22.4.2020	08:30	15"	262,50		262,50	
St	22.4.2020	11:30	15"	262,50		262,50	
St	22.4.2020	12:30	15"	225,00		225,00	
St	22.4.2020	13:58	15"	225,00		225,00	
St	22.4.2020	15:58	15"	225,00		225,00	
St	22.4.2020	16:58	15"	225,00		225,00	
St	22.4.2020	18:30	15"	60,00		60,00	
St	22.4.2020	19:30	15"	60,00		60,00	
Št	23.4.2020	09:30	15"	262,50		262,50	
Št	23.4.2020	10:58	15"	262,50		262,50	
Št	23.4.2020	11:58	15"	262,50		262,50	
Št	23.4.2020	14:30	15"	225,00		225,00	
Št	23.4.2020	15:30	15"	225,00		225,00	
Št	23.4.2020	17:30	15"	225,00		225,00	
Št	23.4.2020	18:30	15"	60,00		60,00	
Št	23.4.2020	19:30	15"	60,00		60,00	
Pi	24.4.2020	07:30	15"	262,50		262,50	
Pi	24.4.2020	08:30	15"	262,50		262,50	
Pi	24.4.2020	09:58	15"	262,50		262,50	
Pi	24.4.2020	11:30	15"	262,50		262,50	
Pi	24.4.2020	13:30	15"	225,00		225,00	
Pi	24.4.2020	15:58	15"	225,00		225,00	
Pi	24.4.2020	16:58	15"	225,00		225,00	
Pi	24.4.2020	18:30	15"	60,00		60,00	
Pi	24.4.2020	19:30	15"	60,00		60,00	
So	25.4.2020	09:30	15"	262,50		262,50	
So	25.4.2020	10:30	15"	262,50		262,50	
So	25.4.2020	11:58	15"	262,50		262,50	
So	25.4.2020	13:58	15"	225,00		225,00	
So	25.4.2020	14:30	15"	225,00		225,00	
So	25.4.2020	16:30	15"	225,00		225,00	
So	25.4.2020	18:30	15"	60,00		60,00	
So	25.4.2020	19:30	15"	60,00		60,00	
Ne	26.4.2020	08:58	15"	262,50		262,50	
Ne	26.4.2020	09:58	15"	262,50		262,50	
Ne	26.4.2020	10:58	15"	262,50		262,50	
Ne	26.4.2020	11:30	15"	262,50		262,50	
Ne	26.4.2020	12:30	15"	225,00		225,00	
Ne	26.4.2020	14:30	15"	225,00		225,00	
Ne	26.4.2020	17:58	15"	225,00		225,00	
Ne	26.4.2020	18:30	15"	60,00		60,00	
Ne	26.4.2020	19:30	15"	60,00		60,00	

Cenniková cena 12 314,88 €

Cenniková cena celkom 12 314,88 €

Suma za produkt 12 314,88 €

Suma za produkty 12 314,88 €

Rabat -65,70% -8 090,88 €

Výsledná suma bez DPH	4 224,00 €
Základ DPH	4 224,00 €
DPH 20,00%	844,80 €
K úhrade	5 068,80 €

Vyhotovil Miroslava Wágnerová
 Telefón +421 905 800 303
 E-mail miroslava.wagnerova@radioservices.sk

Dňa 2.3.2020

Radio Services a.s. si vyhradzuje právo zmeny odvysielania spotu/oznamu v rámci 1 hodiny.

Svojim podpisom potvrdzujem súhlas s touto obchodnou zmluvou a so Všeobecnými zmluvnými podmienkami spoločnosti Radio Services a.s. platnými od 01.01.2020.

Ceny sú bez dane z pridanej hodnoty, ktorá činí 20,00 %.

 Radio Services a.s.
 Brečiarová 1, 811 01 Bratislava
 IČO: 35 843 026 IČ DPH: SK2021931246
 e-mail: SK06110002000704011753
 Otv. Úst. Bratislava, Odb. Sa, Vič. 3263B

za dodávateľa

L'FABRICA, s.r.o.
 Bratislavská 31, 010 01 ŽILINA
 IČO: 50595831, IČ DPH: SK2120408345

 za odberateľa

KÚPNA ZMLUVA č. 100/2020

uzavretá v súlade s § 409 a nasl. zákona č. 513/1991 Zb. Obchodný zákonník v znení neskorších predpisov medzi zmluvnými stranami:

Obchodné meno: L'FABRICA, s.r.o.
Sídlo: Bratislavská 31, 010 01 Žilina
V jeho mene konajúci: Ing. Viera Žiklová

Oprávnený rokovať vo veciach: Ing. Viera Žiklová

- a) zmluvných
- b) technických

Bankové spojenie: Tatrabanka
IBAN: SK26 1100 0000 0029 4203 2734
IČO: 50595831
DIČ: 2120408345
IČ DPH: SK2120408345
Internetová adresa:

(ďalej len „kupujúci“)

a

Obchodné meno: Lectus, s.r.o.
Zapísaný v: OR OÚ Žilina, oddiel s.r.o., vložka č. 20225/L
Sídlo: Limbová 3056/11, 010 07 Žilina
Zastúpená: Ing. Daniel Divinec
IČO: 44017464
IČ DPH: SK2022550618
Bankové spojenie: VUB banka
IBAN: SK8402000000002427558459<
E-mail: lectus@lectus.sk
Tel: 0914 113 474
Fax:
Internetová adresa: www.lectus.sk

(ďalej len „predávajúci“)

(kupujúci a predávajúci ďalej spolu ako „zmluvné strany“ a jednotlivito ako „zmluvná strana“)

PREAMBULA

Kupujúci a predávajúci uzatvárajú túto zmluvu ako výsledok obstarávania pre zákazku s názvom **Vybavenie kreatívnej dielne**

I. PREDMET ZMLUVY

1. Predmetom tejto zmluvy je záväzok predávajúceho dodať kupujúcemu predmet zákazky.

Predmet	Množstvo
Plošinová váha	1 ks
Ručný paletový zakladač	1 ks
Polotovary na výrobu dreveného stánku	10ks

- a previesť na kupujúceho vlastnícke právo k uvedenej technológii a záväzok kupujúceho technológii prevziať do vlastníctva a zaplatiť predávajúcemu dojednanú kúpnu cenu, a to všetko za podmienok dojednaných v tejto zmluve.
2. Predmet zmluvy je bližšie špecifikovaný v Prílohe č. 1 k tejto zmluve, ktorá je jej neoddeliteľnou súčasťou.

3. Súčasťou dodania požadovanej technológie je aj doprava na miesto dodania, inštalácia a uvedenie do prevádzky, odskúšanie a odovzdanie dokladov potrebných na užívanie predmetu zmluvy a výkon vlastníckeho práva kupujúceho. Zaškolenie zamestnancov kupujúceho ohľadne obsluhy zabezpečí predávajúci na vlastné náklady. Závazok predávajúceho dodať technológiu sa považuje za splnený až riadnym splnením záväzkov podľa tohto ods. zmluvy.

II. MIESTO A ČAS DODANIA

1. Miestom dodania predmetu zmluvy je: **Žilina, Bratislavská 31**
Predávajúci sa zaväzuje dodať predmet zmluvy v rozsahu záväzku podľa čl. I. tejto zmluvy najneskôr do 6 týždňov od vystavenia objednávky kupujúceho predávajúcemu.
2. Presný dátum a čas dodania predmetu zmluvy si dohodne predávajúci s kupujúcim najmenej tri kalendárne dni vopred.
3. V prípade omeškania predávajúceho s dodaním predmetu zmluvy (v rozsahu záväzku podľa čl. I. tejto zmluvy) má kupujúci nárok na zmluvnú pokutu vo výške 0,02 % denne z ceny nedodaného alebo neskoro dodaného predmetu zmluvy. Zaplatením zmluvnej pokuty nie je dotknutý nárok kupujúceho na náhradu škody. Pokiaľ predmet zmluvy nebude dodaný ani v dodatočnej lehote určenej kupujúcim, kupujúci je oprávnený od tejto časti zmluvy odstúpiť ohľadne nedodanej technológie a má nárok na náhradu škody, ktorá mu nedodaním technológie vznikla; škodou sa v tomto prípade rozumie aj rozdiel medzi kúpnu cenu podľa čl. IV. tejto zmluvy a kúpnu cenou, za ktorú kupujúci obstaral technológiu u iného dodávateľa z dôvodu omeškania predávajúceho.

III. PODMIENKY DODANIA

1. Predávajúci sa zaväzuje technológiu zabaliť a vybaviť na prepravu, pričom náklady s tým spojené sú už zahrnuté v kúpnej cene. Technológia musí byť dodaná, príp. zabalená takým spôsobom, ktorý dostatočne zabezpečí jej ochranu a uchovanie.
2. Predávajúci je povinný po dodaní technológie do miesta dodania technológiu nainštalovať, viesť do prevádzky, vykonať skúšobnú prevádzku a riadnym spôsobom zaškoliť poverených zamestnancov kupujúceho ohľadne obsluhy uvedenej technológie. O zaškolení spíšu oprávnení zástupcovia predávajúceho a kupujúceho relevantný doklad. Až riadnym splnením povinností podľa tohto ods. zmluvy sa záväzok predávajúceho dodať technológiu považuje za splnený.
3. Pri odovzdaní a prevzatí technológie podpíšu predávajúci a kupujúci alebo ich poverení zástupcovia v mieste dodania preberací protokol/dodací list, ktorý obsahuje najmä, nie však výlučne: dátum odovzdania a prevzatia technológie, záznam z prvej vonkajšej obhliadky technológie, súpis zjavných väd zistiteľných na technológii zistiteľných pri vonkajšej obhliadke.
4. Spolu s technológiou je predávajúci povinný odovzdať kupujúcemu všetky doklady, ktoré sa k nej vzťahujú a ktoré sú potrebné na užívanie a na výkon vlastníckeho práva, a to najmä, nie však výlučne návod na obsluhu v slovenskom príp. českom jazyku, preberací protokol/dodací list, záručný list a iné relevantné dokumenty.
5. Momentom uvedenia technológie predávajúcim do prevádzky v mieste jej dodania podľa tejto zmluvy prechádza nebezpečenstvo škody na technológii a vlastnícke právo k technológii na kupujúceho.
6. Subdodávateľa nie sú účastníkmi tohto záväzkového vzťahu a z tejto zmluvy im nevznikajú žiadne práva a povinnosti. Za ich činnosť v plnom rozsahu zodpovedá predávajúci, ako keby predmet zmluvy plnil sám.
7. V prípade neuvedenia subdodávateľov v zmluve musí celý predmet zmluvy podľa článku I. tejto zmluvy dodať predávajúci. Predávajúci uvedie všetkých známych subdodávateľoch, údaje o osobe oprávnenej konať za subdodávateľa v rozsahu meno a priezvisko, adresa pobytu, dátum narodenia.
8. Predávajúci je povinný oznámiť akúkoľvek zmenu údajov o subdodávateľovi kupujúcemu.
9. Zmena subdodávateľa je možná len na základe jeho písomného odsúhlasenia kupujúcim formou dodatku k tejto zmluve

IV. KÚPNA CENA A PLATOBNÉ PODMIENKY

1. Kúpna cena za predmet zmluvy je stanovená dohodou zmluvných strán podľa zákona č. 18/1996 Z. z. o cenách v znení neskorších predpisov a vyhlášky MF SR č. 87/1996 Z. z., ktorou sa vykonáva zákon č. 18/1996 Z. z. o cenách v znení neskorších predpisov.
2. Kúpna cena za predmet zmluvy v rozsahu podľa čl. I tejto zmluvy je uvedená v Prílohe č. 1, ktorá je neoddeliteľnou súčasťou tejto zmluvy. K cene bude účtovaná daň z pridanej hodnoty v súlade s príslušnými predpismi.

3. V kúpnej cene sú zahrnuté všetky náklady predávajúceho spojené s dodaním technológie a prevodom vlastníckeho práva, vrátane nákladov na balenie, dopravu do miesta dodania, poistenie, náklady inštalácie, skúšobnej prevádzky a pod.
4. Dohodnutú kúpnu cenu je možné meniť len na základe písomného dodatku k zmluve podpísaného zmluvnými stranami. Takáto zmena nesmie byť v rozpore s § 18 zákona č. 343/2015 Z.z. o verejnom obstarávaní a o zmene a doplnení niektorých zákonov.
5. Kúpnu cenu za technológiu sa kupujúci zaväzuje zaplatiť predávajúcemu na základe faktúry riadne vystavenej predávajúcim a doručenej kupujúcemu. Predávajúci je oprávnený vystaviť faktúru po splnení záväzku v rozsahu podľa čl. I. tejto zmluvy. Splatnosť faktúry je 30 kalendárnych dní odo dňa jej doručenia kupujúcemu, a to prednostne bezhotovostným prevodom na účet predávajúceho uvedený na faktúre, prípadne iným spôsobom v súlade s platným právom.
6. Predávajúci je povinný najneskôr ku dňu vystavenia faktúry odovzdať kupujúcemu záručný list, doklad o zaškolení obsluhy a iné relevantné doklady.
7. Faktúra musí obsahovať náležitosti daňového dokladu podľa § 71 ods. 2 zákona č. 222/2004 Z. z. o dani z pridanej hodnoty v znení neskorších predpisov. V prípade, že výška kúpnej ceny na faktúre bude nesprávna, alebo ak doručená faktúra nebude obsahovať všetky náležitosti daňového dokladu, alebo k nej nebude priložená príloha podľa ods. 6 vyššie, kupujúci je oprávnený vrátiť faktúru predávajúcemu na jej opravu alebo doplnenie. V tomto prípade začína plynúť nová lehota splatnosti faktúry po jej opätovnom doručení kupujúcemu.
8. V prípade, ak je kupujúci v omeškaní so zaplatením kúpnej ceny za technológiu, predávajúci má nárok na úrok z omeškania vo výške 0,02% z dlžnej sumy za každý aj začatý deň omeškania.

V. ZODPOVEDNOSŤ ZA VADY, ZÁRUKA

1. Predávajúci je povinný dodať kupujúcemu predmet zmluvy v množstve a akosti podľa podmienok tejto zmluvy a plne spôsobilý na užívanie na určený účel vyplývajúci z povahy technológie. Predávajúci sa zaväzuje, že technológia ku dňu dodania bude v jeho výlučnom vlastníctve a nebude zaťažená žiadnymi právami tretích osôb a že zároveň bude spĺňať všetky všeobecne záväznými právnymi predpismi a technickými normami stanovené požiadavky na akosť, kvalitu, funkčnosť a prevádzkyschopnosť, ako aj všetky bezpečnostné, požiarne, hygienické a zdravotné normy. V prípade, že sa tak nestane, má technológia vady.
2. Predávajúci zodpovedá za právne i faktické vady, ktoré má technológia v okamihu prechodu nebezpečenstva škody na kupujúceho, a to aj vtedy, ak sa vada stane zjavnou až po tomto čase. Predávajúci zodpovedá aj za vadu, ktorá vznikne až po prechode nebezpečenstva škody na technológii na kupujúceho, ak je vada spôsobená porušením povinností predávajúceho.
3. Predávajúci týmto poskytuje na technológiu záruku v dĺžke podľa typu technológie, najmenej však po dobu 24 mesiacov. Záručná doba na konkrétnu technológiu bude uvedená v záručnom liste, ktorý bude súčasťou odovzdávajúcej dokumentácie. Záručná doba začína plynúť dňom uvedenia predmetnej technológie predávajúcim do prevádzky v mieste dodania. Zárukou preberá predávajúci zodpovednosť najmä za to, že technológia bude po dojednanú dobu spôsobilá na užívanie na dojednaný účel a bude bez väd. Predávajúci bude na vlastné náklady zabezpečovať záručný servis technológie.
4. Záručná doba neplynie po dobu, po ktorú nemohol kupujúci technológiu užívať pre vady, za ktoré zodpovedá predávajúci.
5. Záruka sa nevzťahuje na vady spôsobené neodbornou manipuláciou s technológiou v rozpore s návodom na obsluhu, prípadne násilným a neoprávneným zásahom do technológie.
6. V záručnej dobe predávajúci vykoná bezplatne záručné preventívne prehliadky technológie vo výrobcov predpísanom rozsahu podľa servisného manuálu.
7. V záruke je zahrnuté aj bezplatné dodávanie náhradných dielov potrebných na riadne fungovanie technológie, ako aj poradenská starostlivosť o technológiu.

VI. OZNÁMENIE VÁD A NÁROKY Z VÁD POČAS ZÁRUČNEJ DOBY

1. Vady technológie je kupujúci povinný písomne reklamovať u predávajúceho bez zbytočného odkladu po ich zistení, najneskôr však do konca záručnej doby. Pre dodržanie podmienky písomnej reklamácie postačí uplatniť reklamáciu faxom, resp. emailom.
2. Ak si kupujúci uplatní nárok na odstránenie vady technológie, predávajúci je povinný zabezpečiť, že servisný technik sa dostaví na opravu max. do 48 hodín od nahlásenia poruchy. Pod nástupom technika na opravu sa rozumie osobná návšteva technika na pracovisku oznámenom kupujúcim, pričom dni pracovného voľna a pracovného pokoja sa do uvedenej lehoty nezapočítavajú. Predávajúci je povinný

zabezpečiť odstránenie vady v zmysle jeho plného sfunkčnenia na vlastné náklady, s odbornou starostlivosťou, najneskôr do siedmich pracovných dní od nahlásenia vady.

3. Pokiaľ si kupujúci neuplatní konkrétny spôsob odstránenia vady, alebo pokiaľ je vada neodstrániteľná spôsobom, ktorý zvolil kupujúci, predávajúci sa zaväzuje, že zvolí taký spôsob odstránenia vady, ktorý je najefektívnejší a najviac zodpovedá potrebám kupujúceho.
4. V prípade omeškania predávajúceho s odstránením vady oproti lehote uvedenej v ods. 2 tohto článku zmluvy, je predávajúci povinný zabezpečiť kupujúcemu náhradnú technológiu použiteľnú na rovnaký účel, ako vadná technológia, v opačnom prípade má kupujúci právo na uplatnenie zmluvnej pokuty voči predávajúceму vo výške 30,- EUR za každý deň omeškania predávajúceho s odstránením vady alebo poskytnutie náhradnej technológie. Tým nie je dotknutý nárok kupujúceho na náhradu škody v plnej výške.
5. Ak predávajúci neodstráni vadu alebo neposkytne náhradnú technológiu ani v dodatočnej primeranej lehote, ktorú mu kupujúci určil, alebo ak vyhlási, že vadu neodstráni, alebo ak je vada neodstrániteľná, kupujúci je oprávnený od zmluvy odstúpiť.
6. Predávajúci zodpovedá za škodu, ktorá vznikne kupujúcemu v dôsledku toho, že technológia mala vady. Predávajúci zároveň zodpovedá za škodu spôsobenú kupujúcemu nepravdivosťou a/alebo neúplnosťou ktoréhokoľvek z vyhlásení predávajúceho v tejto časti zmluvy.

VII. ODSŤÚPENIE OD ZMLUVY

1. Kupujúci je oprávnený písomne odstúpiť od tejto zmluvy v prípade, že predávajúci podstatne poruší zmluvné povinnosti. Za podstatné porušenie zmluvných povinností sa považuje, ako je uvedené v tejto zmluve, najmä, nie však výlučne, nedodanie technológie v zmysle dohodnutých podmienok riadne a včas a v kvalite podľa dohodnutých podmienok a jej neodovzdanie kupujúcemu v zmluvne dohodnutej lehote, ako aj neodstránenie väd predmetu kúpy za podmienok uvedených v tejto zmluve.
2. Pokiaľ predmet zmluvy nebude spĺňať podmienky a technické parametre požadované kupujúcim v procese obstarávania, kupujúci je oprávnený od tejto zmluvy odstúpiť a má nárok na náhradu škody, ktorá mu v dôsledku toho vznikla; škodou sa v tomto prípade rozumie aj rozdiel medzi kúpnu cenou podľa čl. IV. tejto zmluvy a kúpnu cenou, za ktorú kupujúci obstaral technológiu u iného dodávateľa z dôvodu nesplnenia podmienok predávajúcim týkajúcich sa technických parametrov predmetu zmluvy.
3. Predávajúci je oprávnený odstúpiť od tejto zmluvy, v prípade, že kupujúci nezaplatí dohodnutú kúpnu cenu v zmysle zmluvne dohodnutých platobných podmienok ani do 90 dní od uplynutia dojednanej lehoty splatnosti.
4. Odstúpenie od zmluvy je účinné okamihom doručenia písomného odstúpenia od zmluvy oprávneným účastníkom zmluvy druhému účastníkovi zmluvy. Právne účinky odstúpenia sa spravujú príslušnými ustanoveniami Obchodného zákonníka.

VIII. ZÁVEREČNÉ USTANOVENIA

1. Právne vzťahy touto zmluvou neupravené sa riadia slovenským právom, najmä príslušnými ustanoveniami Obchodného zákonníka, ako aj ďalšími relevantnými právnymi predpismi Slovenskej republiky.
2. Zmluvné strany sa zaväzujú, že všetky spory, ktoré vzniknú z tejto zmluvy alebo v súvislosti s ňou, vrátane sporov o výklad tejto zmluvy, budú riešené zmluvou. Ak nedôjde k vyriešeniu sporov zmluvou, zmluvné strany predložia spor na rozhodnutie súdu v Slovenskej republike príslušnému podľa procesných predpisov SR. *Zmluvné strany sa dohodli, že táto zmluva a všetky vzťahy (hmotnoprávne aj procesné) z nej vyplývajúce sa budú spravovať právnym poriadkom Slovenskej republiky.*
3. Táto zmluva môže byť doplnená a zmenená len na základe písomného dodatku podpísaného zmluvnými stranami.
4. Žiadna zo zmluvných strán nie je oprávnená postúpiť svoje práva a povinnosti podľa tejto zmluvy na inú osobu bez predchádzajúceho písomného súhlasu druhej zmluvnej strany.
5. Jednotlivé ustanovenia každého článku a odseku tejto zmluvy sú vymáhateľné nezávisle od seba a neplatnosť ktoréhokoľvek z nich nebude mať žiaden vplyv na platnosť ostatných ustanovení, s výnimkou prípadov, kedy je z dôvodu dôležitosti povahy alebo inej okolnosti týkajúcej sa takéhoto neplatného ustanovenia zřejmé, že dané ustanovenie nemôže byť oddelené od ostatných príslušných ustanovení. V prípade, že niektoré z uvedených ustanovení bude neplatné, pričom jeho neplatnosť bude spôsobená

niektorou jeho časťou, bude dané ustanovenie platiť tak, ako keby bola predmetná časť vypustená. Ak však takýto postup nie je možný, zmluvné strany sa zaväzujú uskutočniť všetky kroky potrebné za tým účelom, aby sa dohodli na ustanovení s podobným účinkom, ktorým sa neplatné ustanovenie v súlade s aplikovateľným právnym poriadkom nahradí.

6. Predávajúci je povinný strpieť výkon kontroly/auditú súvisiaceho s dodávaným tovarom, uskutočnenými stavebnými prácami a poskytnutými službami kedykoľvek počas platnosti a účinnosti Zmluvy, a to oprávnenými osobami a poskytnúť im všetku potrebnú súčinnosť.

Oprávnené osoby na výkon kontroly/auditú sú najmä:

- Poskytovateľ a ním poverené osoby,
 - Útvár vnútorného auditu Riadiaceho orgánu alebo Sprostredkovateľského orgánu a nimi poverené osoby,
 - Najvyšší kontrolný úrad SR, Úrad vládneho auditu, Certifikačný orgán a nimi poverené osoby,
 - Orgán auditu, jeho spolupracujúce orgány a osoby poverené na výkon kontroly/auditú,
 - Splnomocnení zástupcovia Európskej Komisie a Európskeho dvora audítorov,
 - Orgán zabezpečujúci ochranu finančných záujmov EÚ,
 - Osoby prizvané orgánmi uvedenými v písm. a) až f) v súlade s príslušnými Právnymi predpismi SR a právnymi aktmi EÚ.
7. Neoddeliteľnou súčasťou tejto zmluvy sú nasledujúce prílohy:
Príloha č. 1 - Podrobný technický opis a údaje deklarujúce technické parametre dodávaného predmetu zákazky
Príloha č. 2 - Cena dodávaného predmetu zákazky a jej položky v listinnej podobe
Príloha č. 3 - Zoznam Subdodávateľov
8. Zmluva je vyhotovená v piatich rovnopisoch, pričom kupujúci obdrží tri vyhotovenia zmluvy a predávajúci obdrží dve vyhotovenia zmluvy.
9. Zmluvné strany vyhlasujú, že si túto zmluvu prečítali, jej obsahu porozumeli a súhlasia s ním a že zmluvu uzatvárajú slobodne, vážne a bez nátlaku, na znak čoho pripájajú svoje podpisy.
10. Zmluva nadobúda platnosť a účinnosť dňom podpisu Zmluvy oprávnenými zástupcami zmluvných strán.

V Žiline, dňa: 9.3.2020

V Žiline, dňa: 9.3.2020

Predávajúci: **Lectus s.r.o.**
Limbová 3056/11, 010 07 Žilina
IČO: 44017464 IČ DPH: SK2022550618
mobil: 0914 113 474
www.lectus.sk lectus@lectus.sk

Lectus, s.r.o.
Ing. Daniel Divinec

Kupujúci:

L'FABRICA, s.r.o.
Bratislavská 31, 010 01 ŽILINA
IČO: 50595831, IČDPH: SK2120408345

L'FABRICA, s.r.o.
Ing. Viera Žiklová

Prílohy k zmluve:

- | P. Č. | Názov prílohy: |
|--------------|--|
| Príloha č. 1 | Podrobný technický opis a údaje deklarujúce technické parametre dodávaného predmetu zákazky a cena dodávaného predmetu zákazky |

Príloha č. 1 Podrobný technický opis a údaje deklarujúce technické parametre dodávaného predmetu
 zákazky a cena dodávaného predmetu zákazky

Názov zariadenia resp. logického celku:		Vybavenie kreatívnej dielne					
Celok	Časť	Parameter a jeho požadovaná hodnota	MJ	Požadovaný počet jednotiek	Cena za jednotku v EUR bez DPH	Cena celkom v EUR bez DPH	Cena celkom v EUR s DPH
	Plošinová váha	váživosť do 150kg	ks	1	540	540	648
		LCD displej					
		väžiaca doska z nerezového plechu napájanie zo siete 230V aj s možnosťou zabudovaného dobijacieho akumulátora priemyselné využitie					
Vybavenie kreatívnej dielne	Ručný paletový zakladač	ručný pojazd a ručný zdvih, riadiace kolesá s brzdou nosnosť 1000kg, splňuje normu EN 1757-1:2001 zdvih od 2,2 m do 2,5 m dĺžka vidlic min. 1000mm	ks	1	1120	1120	1344
		predajný drevený stánok					
		25mm hrúbka dreva šírka 2m, hĺbka 1,4m, výška 2,4m					
	Polotovar na výrobu dreveného stánku	povrchová úprava pre vonkajšie použitie príprava na sedlovú striešku jednoducho skladateľný, prepraviteľný výška predajnej plochy 750mm, hĺbka 950mm x šírka 2000mm	ks	10	309	3090	3708
Suma spolu:					4750	5700	

ZMLUVA O NÁJME č. 12072A

uzatvorená nižšie uvedeného dňa medzi:

Prenajímateľ **REALITY LAURIN, a. s.**
sídlo: 024 01 Kysucké Nové Mesto, Belanského 2725
IČO : 36 369 616
DIČ/ IČ DPH: SK2020132708
bankové spojenie: Sberbank, č.ú: 4260121800/3100
Reg.: OR OS Žilina Oddiel Sa VI.č. 10150/L
Štatutárny zástupca: Ing. Alojz Kuriak, člen predstavenstva, a.s.
Kontakt: 010 01 Žilina, Jánošíkova 264
 Majčinová Dana
 Tel: 0908 905 894
 Email: ekonom@realitylaurin.sk

a

Nájomca: **L'FABRICA, s.r.o.**
sídlo: Bratislavská 31, 010 01 Žilina
IČO : 50595831
DIČ/ IČ DPH: 2120408345 / SK2120408345
bankové spojenie: SK26 1100 0000 0029 4203 2734
Reg.: OR OS Žilina, VI.č.: 66761/L
 Ing. Viera Žiklová
Kontakt: Tel: 0905235226
 Email: info@lfabrica.sk

I.

Predmet a účel zmluvy

- 1.1. Predmetom tejto zmluvy je úprava práv a povinností zúčastnených zmluvných strán súvisiacich s existenciou nájomného vzťahu.
- 1.2. Prenajímateľ je výlučným vlastníkom nehnuteľnosti zap. v k.ú. Žilina
Nájom podľa tejto zmluvy je v súlade s touto zmluvou.
- 1.3. Predmetom (ďalej len „PREDMET“) tejto zmluvy je dočasné užívanie tohto majetku:
Nebytový priestor.
- 1.4. Sekcia: č. 3
- 1.5. Poštová adresa PREDMETU je: Bratislavská cesta 31, 010 01 Žilina
- 1.6. Účel nájmu: Priestory pre výrobnú dielňu
- 1.7. Vznik nájmu: 01.4.2020
- 1.8. Trvanie nájmu: 10 mesiacov
- 1.9. V prípade záujmu o predĺženie zmluvného vzťahu je treba toto oznámiť prenajímateľovi zo strany nájomcu minimálne jeden mesiac pred ukončením trvania nájmu podľa tejto zmluvy.

II.

Nájomné

- 2.1. Výška nájomného a cena služieb spojených s nájmom PREDMETU je špecifikovaná v *Prílohe č.1* tejto zmluvy ako jej neoddeliteľná súčasť
- 2.2. Nájomné bude uhradené v jednej sumárnej splátke na základe vystavenej faktúry prenajímateľom. Nájomne sa hradí zásadne bezhotovostne prevodom na účet nájomcu, pokiaľ sa účastníci v konkrétnom prípade nedohodnú inak.
- 2.3. Nájomné stanovené podľa bodu 2.1. je cenou určenou na obdobie do konca kalendárneho roka, v ktorom sa táto zmluva uzavrela. Prenajímateľ má právo výšku nájomného pravidelne na obdobie vždy ďalšieho kalendárneho roka upraviť o výšku inflačného - deflačného koeficientu vyhlásenom Slovenským štatistickým úradom ako oficiálna miera inflácie – deflácie predchádzajúceho kalendárneho roka. Takto určené nájomné je záväzným nájomným pre nasledujúci rok trvania nájmu a východiskovou cenou pre stanovenie nájomného ďalšieho obdobia. Určenie nájmu prenajímateľ písomne oznámi nájomcovi bez zbytočného odkladu potom ako sa zverejnia oficiálne výsledky inflačného -deflačného vývoja v Slovenskej republike za predchádzajúci kalendárny rok. Osobitný dodatok k nájomnej zmluve sa nevyžaduje.
- 2.4. Nájomca je povinný ku dňu vzniku nájmu odovzdať prenajímateľovi kópiu osvedčenia o registrácii DPH. Ak nájomca nie platcom DPH, túto povinnosť si splní do 15 dní odo dňa registrácie DPH. To platí aj v prípade akejkoľvek zmeny týkajúcej sa daňových povinností nájomcu.

III.

Dodávka služieb spojených s nájmom

- 3.1. V nájmomnom podľa čl. II. nie sú zahrnuté náklady za služby, ktoré sa obvykle s nájmom poskytujú najmä: poplatky za el. energiu, plyn, vykurovanie prenajatých priestorov. Náklady spojené s ochranou a údržbou predmetu zmluvy a pod.
- 3.2. Dodávky služieb spojených s užívaním PREDMETU / ako napr. odvoz odpadu / a úhradu nákladov s tým spojených si zabezpečuje nájomca vo vlastnej réžii.
- 3.3. Služby poskytované s nájmom:
 - 3.3.1. vodné a stočné,
 - 3.3.2. informačná služba
 - 3.3.3. Stále poplatky za meracie zariadenia
 - 3.3.4. Ostatné
 - 3.3.5. Parkovné
 - 3.3.6. Dodávka elektrickej energie
 - 3.3.7. Plyn, vykurovanie prenajatých priestorov
- 3.4. **Elektrická energia**
 - 3.4.1. Množstvo dodanej energie bude stanovené buď odpočtom nameraných dielikov bilančného merania alebo pomerovým rozpočítaním spotreby na prenajatú plochu.
 - 3.4.2. Spotreba je stanovená ako prepočet priemeru fakturovaných nákladov od dodávateľa energie na všetky odobraté kW elektrickej energie v konkrétnom časovom období. V uvedenej sadzbe sú zahrnuté náklady dodávateľa podľa jednotlivých ním fakturovaných položiek (napr. za elektrickú prácu, za namerané kW maximum, za nájom meracej súpravy, distribučný poplatok, správna réžia ap...).
 - 3.4.3. Spotreba sa preúčtuje podľa faktúry dodávateľa v podiele nameraných dielikov bilančného merania podľa zásad pomerového rozpočítania nákladov v objekte. Náklady za spotrebu el. energie v spoločných priestoroch sa určujú pomerom spotreby elektrickej energie nájomcu k celkovej spotrebe všetkých nájomcov. Rozdiel spotreby elektrickej energie, ktorý bude vyčíslený podľa stavu vstupného elektromera a všetkých výstupných elektromerov bude rozúčtovaný pomerom podľa spotreby jednotlivých odberateľov.
 - 3.4.4. Dodávka el. energie sa účtuje na základe faktúry , alebo dohody o platbách za odobratú ale zatiaľ nevyrefakturovanú energiu, ktorá tvorí prílohu č. 2 tejto zmluvy
- 3.5. **Plyn**
 - 3.5.1. Množstvo dodaného plynu bude stanovené buď odpočtom nameraných dielikov bilančného merania alebo pomerovým rozpočítaním spotreby na prenajatú plochu.
 - 3.5.2. Náklady na vykurovanie budú preúčtované podľa faktúry za plyn, t.j. spotreba plynu pre účely ÚK z objektovej plynovej kotolne pre vykurovanie na celkovej ploche objektu vo výške časti ekonomicky oprávnených nákladov na prevádzku kotolne /zemné plyn, el. energia, mzda,

obsluhy, odborné prehliadky a povinné skúšky technologických zariadení kotolne/ budú preúčtované v podiele nameraných dielikoch bilančného merania podľa zásad pomerového rozpočítania nákladov v objekte.

- 3.5.3. Dodávka plynu sa účtuje na základe faktúry, alebo dohody o platbách za odobratú ale zatiaľ nevyrefakturovanú energiu, ktorá tvorí prílohu č. 3 tejto zmluvy.
- 3.5.4. Dodávka vody sa účtuje na základe faktúry, alebo dohody o platbách za odobratú ale zatiaľ nevyfaktúrovanú vodu, ktorá tvorí prílohu č. 4 tejto zmluvy
- 3.6. Výška platieb za služby podľa tohto čl. je stanovená dohodou v zmysle prílohy č. 1 tejto zmluvy.
- 3.7. Ceny energií a služieb sú uvedené bez DPH. Cena energií a služieb je odvodená od priamej nákupnej ceny a výrobných nákladov vykonávateľa zvýšených o manipulačný poplatok vo výške 3%.
- 3.8. Pokiaľ dôjde k zmene vstupných cien služieb počas roka, podnájomca bude povinný akceptovať pomerné zvýšenie zálohových platieb.
- 3.9. Pokiaľ si prevádzka PREDMETU vyžiada plnenie iných služieb, ktoré nájomca nezabezpečuje, je povinný si tieto zabezpečiť podnájomca na vlastné náklady.
- 3.10. Akýkoľvek zásah do rozvodov v PREDMETE je možné uskutočniť len s výslovným súhlasom prenajímateľa. Za poškodenie meracieho prístroja neoprávneným zásahom bude nájomcovi účtovaná hodnota nového meracieho zariadenia s tým, že pôvodné zariadenie prejde za takto účtovanú náhradu do vlastníctva nájomcu. V danom mesiaci bude dodaná energia vyúčtovaná na základe výpočtu.

IV.

Spoločné ustanovenia o platobných podmienkach

- 4.1. Ak účastník je v omeškaní s úhradou svojho záväzku, je povinný veriteľovi okrem nárokov a náhrad určených zákonom či iným právnym predpisom zaplatiť aj:
 - 4.1.1. Zmluvnú pokutu vo výške 0,1% z dlžnej sumy za každý deň omeškania.
 - 4.1.2. Paušálny poplatok 3,- € (+dph) za každú vystavenú upomienku. Veriteľ nárok na poplatky za upomienky vyčísli vo vyúčtovaní za posledné nájomné obdobie
- 4.2. Pokiaľ bude nájomca v omeškaní s platením peňažných záväzkov podľa tejto zmluvy, má prenajímateľ právo nájom vypovedať písomnou výpoveďou so skrátenou 7 (sedem) dňovou výpovednou lehotou. Toto právo nezaniká ani neskorším zaplatením dlhu.
- 4.3. Prenajímateľ môže za podmienok upravených zákonom na zabezpečenie pohľadávok voči nájomcovi podľa tejto zmluvy uplatniť zádržné právo k veciam nachádzajúcim sa v prenajatých priestoroch. Prenajímateľ má nárok zádržné právo realizovať formou verejnej ponuky uverejnenej na webovej adrese prenajímateľa za ponúknutú najvyššiu ponuku. Pokiaľ výťažok zo zálohu nepostačuje na úhradu celej pohľadávky, nárok v tejto časti nezaniká.
- 4.4. Ak nájomca neuhradí nájom v stanovenej lehote, má prenajímateľ zádržné právo k veciam nachádzajúcim sa v predmete nájmu. Nájomca do 3. dňa od doručenia písomnej výzvy, vykoná spoločne s prenajímateľom, resp. ním poverenou osobou súpis vecí, na ktorých viazne zádržné právo a v prípade, že si túto povinnosť nesplní, je oprávnený vykonať tento súpis prenajímateľ.
- 4.5. Pre prípad omeškania s platením finančného záväzku nájomcu podľa tejto zmluvy má prenajímateľ právo s okamžitou platnosťou bez ďalšieho upozornenia právo zamedziť nájomcovi prístup do predmetu zmluvy a súčasne môže odpojiť predmet podnájmu od všetkých inžinierskych sietí. Nájomca je povinný v tomto prípade zaplatiť prenajímateľovi zmluvnú pokutu vo výške 200 € za každý druh služby. Náklady odpojenia a spätného napojenia znáša nájomca. Prenajímateľ nezodpovedá za škody spôsobené prerušením dodávky energií a vykonávania služieb.
- 4.6. Obmedziť alebo prerušiť dodávku energií a vykonávanie služieb je prenajímateľ oprávnený aj v prípade väčšej poruchy a údržby na zdrojoch a rozvodoch.

V.

Osobitné ustanovenia

- 5.1. Prenajímateľ je povinný zabezpečiť nerušený nájom a udržiavať PREDMET v stave spôsobilom na zabezpečenie účelu tejto zmluvy a to aj vrátane zabezpečenia potrebných revízií a oprávnení na vlastné náklady. Za rušenie nerušeného užívania sa nepovažujú činnosti, ktoré je nevyhnutné vykonať v rámci

údržby, prípadne odstránenie následkov nepredvídateľných udalostí alebo rekonštrukčných úprav ostatných priestorov budovy, ktoré momentálne na nich prebiehajú.

5.2. Nájomca vyhlasuje, že

5.2.1. sa so stavom PREDMETU dôkladne oboznámil a že jeho stav zodpovedá účelu zmluvy

5.2.2. PREDMET v stave v akom sa nachádza ku dňu účinnosti tejto zmluvy, preberá. Pokiaľ nebol spísaný osobitný protokol, slúži táto zmluva zároveň aj ako protokol o odovzdaní a prevzatí.

5.2.3. preberá do svojho užívania výlučne len tie hnutelné veci, ktoré sú osobitne uvedené v osobitnom protokole hnutelných vecí. Pokiaľ osobitný protokol spísaný nebol, má sa za to, že nájomca hnutelné veci neprevzal.

5.2.4. PREDMET bude užívať výlučne na vykonávanie podnikateľskej činnosti v súlade s účelom uvedeným v bode I.7. (účel nájmu). Akákoľvek zmena účelu užívania priestorov musí byť odsúhlasená nájomcom prenajímateľovi.

5.3. Nájomca je povinný

5.3.1. riadne a na to určenom mieste zverejniť obchodný názov svojej spoločnosti s uvedením zodpovedného zástupcu za prevádzku.

5.3.2. bez zbytočného odkladu prenajímateľovi oznámiť potrebu vykonať inú ako bežnú opravu PREDMETU a umožniť jej vykonanie.

5.3.3. zabezpečiť upratovanie PREDMETU v prípade, že túto službu neposkytuje prenajímateľ.

5.3.4. zabezpečiť dodržiavanie čistoty a potrebnej hygieny v PREDMETE a za týmto účelom na vlastné náklady deratizáciu a dezinfekciu v zmysle platných právnych predpisov

5.3.5. hradiť bežné náklady spojené s udržiavaním PREDMETU v stave spôsobilom na dohodnuté užívanie, t.j. najmä upratovanie, bežnú opravu a údržbu napr. bežné opravy okien, dveri, maľovanie a vysprávka omietok a podobne).

5.3.6. umožniť prenajímateľovi vstup do PREDMETU a znášať obmedzenia v jeho užívaní v rozsahu potrebnom na uskutočnenie rekonštrukčných prác a opráv. V prípade, že v súvislosti s rekonštrukciou bude nutné obmedziť činnosť nájomcu v takom rozsahu, že tento nebude môcť využívať PREDMET podľa účelu tejto zmluvy, plynutie doby nájmu sa preruší na potrebnú vzájomne dohodnutú dobu s tým, že o túto dobu sa doba nájmu predlžuje za nezmenených podmienok. Po dobu prerušenia nájmu sa nájomné a súvisiace služby za užívanie PREDMETU či jeho časti neplatia. O potrebe vykonania prác oboznámi prenajímateľ nájomcu aspoň 3 (tri) mesiace vopred, pričom sa bude prihliadať na sezónnosť činnosti nájomcu. V oznámení sa uvedie predpokladaná doba prerušenia nájmu (termín zahájenia a ukončenia prác).

5.3.7. pri prevádzke svojej činnosti si plniť úlohy požiarnej ochrany v zmysle príslušných ustanovení z.č.314/2001Z.z.v úplnom znení a úlohy bezpečnosti práce v zmysle zákona 124/2006 v znení neskorších predpisov. Prenajímateľ v zmysle § 12 vyhl. č. 82/1996 Z.z. o požiarnej ochrane vzhľadom na prevádzkové pomery nezriaďuje samostatnú ohlasovňu požiarov, ale ohlasovňou požiarov je každý samostatne užívaný priestor objektu.

5.3.8. o PREDMET sa starať so starostlivosťou riadneho hospodára resp. s odbornou starostlivosťou, najmä vchody riadne uzatvoriť, uzamknúť, aby sa zabránilo vstupu nepovolaným osobám, aby nedošlo k poškodeniu predmetu a porušeniu práv ostatných užívateľov nehnuteľností.

5.3.9. Umožniť užívanie spoločných priestorov bez obmedzenia aj iným užívateľom a vlastníkom tak, aby títo neboli obmedzovaní v používaní spoločných priestorov pri ich činnosti.

5.3.10. umožniť prenajímateľovi, resp. jeho poverenému zástupcovi, vstup do PREDMETU za účelom kontroly jeho stavu, stavu a funkčnosti súčasti a zariadení PREDMETU a kontroly dodržiavania ustanovení tejto zmluvy.

5.3.11. zabezpečovať všetky povinnosti vyplývajúce zo zodpovednosti nájomcu pri nakladaní a likvidácii s nebezpečnými odpadmi, ktoré súvisia s jeho činnosťou

5.3.12. zdržať sa uskutočňovať akékoľvek zmeny, prestavby, nadstavby PREDMETU bez písomného súhlasu prenajímateľa.

5.4. Prenajímateľ zodpovedá za škody, ktoré vzniknú nájomcovi v PREDMETE, ak ku škode dôjde zavinením prenajímateľa. Prenajímateľ nezodpovedá za škody, ktoré vzniknú nájomcovi na veciach vnesených do prenajatých priestorov, ak ku škode dôjde bez zavinenia prenajímateľa.

5.5. Nájomca zodpovedá za škodu, ktorá vznikne na PREDMETE po dobu platnosti tejto zmluvy. Tejto povinnosťou sa zhostí ak preukáže, že ku škode nedošlo zanedbaním odbornej starostlivosti či povinnosťou riadneho hospodára a že vzniku škody nemohol zabrániť pri vynaložení maximálneho úsilia, ktoré možno na ňom požadovať.

5.6. Nájomca zodpovedá za škody spôsobené v prenajatých priestoroch a v priestoroch súvisiacich, ak ku škode dôjde z dôvodov súvisiacich s činnosťou nájomcu.

5.7. Osoba, ktorá v mene nájomcu alebo v jeho zastúpení podpisuje túto zmluvu vyhlasuje, že je oprávnená v mene nájomcu vystupovať a túto zmluvu podpísať. Zároveň vyhlasuje, že za záväzky nájomcu vyplývajúce z tejto zmluvy ručí a uhradí ich ak ich neuhradí nájomca.

- 5.8. Zmluvné strany sa zaväzujú riešiť spory vyplývajúce z tejto zmluvy prednostne formou vzájomnej dohody alebo zmiernu.
- 5.9. Zmluvné strany a osoby v ich mene konajúce sa v zmysle predpisov o rozhodcovskom konaní dojednávajú, že, o sporoch vzniknutých medzi nimi z tohto vzťahu sa rozhodne v rozhodcovskom konaní rozhodcom ustanoveným vybranou osobou – ARBITREA, IČO: 45744416, 010 01 Žilina, Jánošíkova 264, pričom rozhodcovské konanie sa riadi zásadami spravodlivosti a rozhodcovskými (procesnými) pravidlami zverejnenými vybranou osobou na www.arbitrea.sk, pokiaľ sa účastníci nedohodnú inak.
- 5.10. Zmluvné strany sa zaväzujú neposkytovať a nezverejňovať tretím osobám žiadne informácie, ktoré získali v súvislosti s touto zmluvou, ktoré by mohli poškodiť vzájomné vzťahy alebo jednu zo zmluvných strán. Nájomca súhlasí so spracovaním osobných údajov pre účely tejto zmluvy. Nájomca súhlasí, že prenajímateľ je oprávnený na viditeľnom mieste v sídle svojej prevádzky uverejniť zoznam dlžníkov po lehote splatnosti.
- 5.11. Nájomca nie je oprávnený postúpiť svoje práva alebo záväzky vyplývajúce z tejto zmluvy, v celku alebo v časti, inej osobe bez predchádzajúceho písomného súhlasu prenajímateľa. Nájomca rovnako nie je oprávnený započítať akýkoľvek svoj záväzok voči pohľadávke prenajímateľa bez jeho písomného súhlasu. Akékoľvek postúpenie práv alebo záväzkov nájomcom alebo započítanie oproti pohľadávke prenajímateľa bez jeho súhlasu je neplatné.

VI. Skončenie nájmu

- 6.1. Nájom založený touto zmluvou možno ukončiť:
 - 6.1.1. písomnou dohodou
 - 6.1.2. výpoveďou ktoroukoľvek zo zúčastnených strán s výpovednou dobou 3 mesiace, začiatok ktorej začne plynúť od prvého dňa mesiaca nasledujúceho od doručenia výpovede.
 - 6.1.3. výpoveďou v skrátenej 7 (sedem) dňovej lehote za podmienok výslovne daných touto zmluvou
- 6.2. Pri skončení nájmu je nájomca povinný odovzdať PREDMET v stave, v akom ho prevzal, s prihliadnutím na bežné opotrebovanie, prípadne s odsúhlasenými úpravami, pokiaľ nebolo dohodnuté inak.
- 6.3. Nájomca odovzdáva PREDMET riadne vyčistený, uprataný a bez závad na technologickom zariadení a jeho príslušenstve, steny vybielené a umývateľné steny umyté. V prípade, že nájomca neodovzdá PREDMET riadne a včas, môže tak vykonať prenajímateľ, ktorý je oprávnený vykonať všetky opatrenia a povinnosti (aj komisionálne otvorenie, prevzatie PREDMETU), ktoré mal vykonať nájomca a to na jeho náklady. Účastníci zmluvy sa výslovne dohodli, že ak po uplynutí doby nájmu nájomca neodovzdá PREDMET, je prenajímateľ oprávnený aj bez účasti nájomcu PREDMET otvoriť, vstúpiť doň a veci tam sa nachádzajúce na náklady nájomcu uskladniť.
- 6.4. Pokiaľ nájomca závady na PREDMETE neodstráni ani v dodatočnej lehote (nie dlhšej ako 15 dní po dni skončenia nájmu), je prenajímateľ oprávnený závady odstrániť sám na náklady nájomcu. Nájomca je povinný po dobu odstraňovania závad zaplatiť prenajímateľovi náhradu ušlého nájomného minimálne však vo výške nájomného plateného nájomcom pred skončením nájmu.

VII. VŠEOBECNÉ A ZÁVEREČNÉ USTANOVENIA

- 7.1. Prenajímateľ udeľuje nájomcovi výslovný súhlas s napojením PREDMETu na telekomunikačné siete.
- 7.2. Táto zmluva nadobúda platnosť a účinnosť dňom podpísania tejto zmluvy oboma zmluvnými stranami.
- 7.3. Ostatné právne vzťahy touto zmluvou neupravené sa riadia príslušnými ustanoveniami Obč. zákonníka a obchodného zákonníka.
- 7.4. Túto zmluvu možno meniť, dopĺňať ju, alebo ju zrušiť len písomným dodatkom k tejto zmluve podpísaným oboma zmluvnými stranami.
- 7.5. V prípade, ak sa neskôr stane alebo sa ukáže niektoré z ustanovení tejto zmluvy ako neplatné alebo nevykonateľné, nemá takáto neplatnosť alebo nevykonateľnosť niektorého z ustanovení tejto zmluvy vplyv na platnosť a vykonateľnosť ostatných ustanovení tejto zmluvy. Zmluvné strany sú v takomto prípade povinné bez zbytočného odkladu uzatvoriť dodatok k tejto zmluve, ktorý nahradí neplatné alebo nevykonateľné ustanovenie tejto zmluvy tak, aby bola vôľa zmluvných strán vyjadrená v nahrádzaných ustanoveniach zmluvy zachovaná.
- 7.6. Táto zmluva je vyhotovená v dvoch rovnopisoch v slovenskom jazyku s tým, že oba rovnopisy majú platnosť originálu a každá zo zmluvných strán obdrží po jednom rovnopise.

- 7.9. Táto zmluva je vyhotovená v 2-och rovnopisoch – každý má hodnotu originálu, z ktorých každá zmluvná strana obdrží po jednom rovnopise.
- 7.10. Zmluvné strany zhodne prehlasujú, že
- 7.10.1. si zmluvu riadne prečítali,
 - 7.10.2. v plnom rozsahu jej obsahu porozumeli,
 - 7.10.3. obsah zmluvy je dostatočne zrozumiteľný a určitý,
 - 7.10.4. táto zmluva vyjadruje ich slobodnú a vážnu vôľu prostú akýchkoľvek omylov
 - 7.10.5. táto nebola uzavretá ani v tiesni, ani za nápadne nevýhodných podmienok plynúcich pre ktorúkoľvek zo zmluvných strán
 - 7.10.6. na znak vyššie uvedeného túto zmluvu vlastnoručne podpisujú.

V Kysuckom Novom Meste, dňa: 31.3.2020

Prenajímateľ:	Nájomca:
<p>REALITY LAURIN a.s. 024 01 KYSUCKÉ NOVÉ MESTO Benešova 102/25 IČO:36360016, IČDPH:SK2020132708</p> <p><i>M. J. ...</i></p>	<p><i>... Fabrika</i></p> <p>L'FABRICA, s.r.o. Bratislavská 31, 010 01 ŽILINA IČO:50595831, IČDPH:SK2120408345</p>

Príloha č. 1

Špecifikácia predmetu zmluvy a kalkulácia nájomného:

Prenajímateľ: **REALITY LAURIN, a.s.**
Belanského 2725, 024 01 Kys. Nové Mesto
IČO: 36369616 IČ DPH: SK2020132708
zastúpený: Ing. Alojz Kuriak, člen predstavenstva, a.s.

Nájomca: **L'FABRICA, s.r.o.**
sídlo: Bratislavská 31, 010 01 Žilina
IČO: 50 595 831
DIČ/ IČ DPH: SK2120408345

I.

Predmet podnájmu/adresa

Žilina, Bratislavská cesta č.31

II.

Špecifikácia predmetu zmluvy a kalkulácia nájomného

predmet prenájmu	množstvo	jednotka	cena za jed. v €	cena spolu v €
Kancelárske priestory				
Spoločné priestory				
Skladové a výrobné priestory	40	m ²	43	1720
Parkovacie miesto				
Vodné a stočné				
Odvoz odpadu				
Stály poplatok za meracie zariadenie/odberné miesto/elektrická energia				
Stály poplatok za meracie zariadenie/odberné miesto/vodné stočné				
Stály poplatok za meracie zariadenie/odberné miesto/dodávka tepla				
Informačná služba	10	mesiac	48	480
Ostatné	10	mesiac	25	250
Spolu				2450

Mesačné nájomné: 245 € bez DPH

v Kysuckom Novom Meste, dňa: 31.3.2020

.....
Prenajímateľ

.....
Nájomca

REALITY LAURIN a.s.
024 01 KYŠUCKÉ NOVÉ MESTO
IČO: 36369616 IČ DPH: SK2020132708

L'FABRICA, s.r.o.
Bratislavská 31, 010 01 ŽILINA
IČO: 50595831, IČ DPH: SK2120408345

KÚPNA ZMLUVA č. 101/2020

uzavretá v súlade s § 409 a nasl. zákona č. 513/1991 Zb. Obchodný zákonník v znení neskorších predpisov medzi zmluvnými stranami:

Obchodné meno: L'FABRICA, s.r.o.
Sídlo: Bratislavská 31, 010 01 Žilina
V jeho mene konajúci: Ing.Viera Žiklová

Oprávnený rokovať vo veciach:

a) zmluvných

b) technických

Bankové spojenie: Tatrabanka
IBAN: SK26 1100 0000 0029 4203 2734
IČO: 50595831
DIČ: 2120408345
IČ DPH: SK2120408345
Internetová adresa: www.lfabrica.sk

(ďalej len „kupujúci“)

a

Obchodné meno: COMTEC s.r.o.
Zapísaný v: OR SR OÚ Trenčín Vložka číslo: 13265/R
Sídlo: Hviezdoslavova 19, 915 01 Nové Mesto nad Váhom
Zastúpená: Daniel Šimo
IČO: 36323951
IČ DPH: SK2020183363
Bankové spojenie: Tatrabanka
IBAN: SK06 1100 0000 0026 2172 4641
E-mail: info@comtec.sk
Tel: +421 32 77 100 20
Fax:
Internetová adresa: www.comtec.sk

(ďalej len „predávajúci“)

(kupujúci a predávajúci ďalej spolu ako „zmluvné strany“ a jednotlivo ako „zmluvná strana“)

PREAMBULA

Kupujúci a predávajúci uzatvárajú túto zmluvu ako výsledok obstarávania pre zákazku s názvom **HARDWAROVÉ VYBAVENIE**

I. PREDMET ZMLUVY

1. Predmetom tejto zmluvy je záväzok predávajúceho dodať kupujúcemu predmet zákazky:

Predmet	Množstvo
3D tlačiareň vr. príslušenstva, korekčného pera a záložného zdroja	1 ks
Úložisko záložných dát	1 ks
Grafická tlačiareň	1 ks
Projektor veľky	1 ks
Projektor malý	1 ks
Grafický tablet	1 ks
Zalohovanie dát	1 ks
Notebook	1 ks
Počítač vr. príslušenstva a záložného zdroja	1 ks

a previesť na kupujúceho vlastnícke právo k uvedenej technológii a záväzok kupujúceho technológiu prevziať do vlastníctva a zaplatiť predávajúcemu dojednanú kúpnu cenu, a to všetko za podmienok dojednaných v tejto zmluve.

2. Predmet zmluvy je bližšie špecifikovaný v Prílohe č. 1 k tejto zmluve, ktorá je jej neoddeliteľnou súčasťou.
3. Súčasťou dodania požadovanej technológie je aj doprava na miesto dodania. Záväzok predávajúceho dodať technológiu sa považuje za splnený až riadnym splnením záväzkov podľa tohto ods. zmluvy.

II. MIESTO A ČAS DODANIA

1. Miestom dodania predmetu zmluvy je: **Bratislavská 31, Žilina**. Predávajúci sa zaväzuje dodať predmet zmluvy v rozsahu záväzku podľa čl. I. tejto zmluvy najneskôr do 3 mesiacov od vystavenia objednávky kupujúceho predávajúcemu.
2. Presný dátum a čas dodania predmetu zmluvy si dohodne predávajúci s kupujúcim najmenej tri kalendárne dni vopred.
3. V prípade omeškania predávajúceho s dodaním predmetu zmluvy (v rozsahu záväzku podľa čl. I. tejto zmluvy) má kupujúci nárok na zmluvnú pokutu vo výške 0,02 % denne z ceny nedodaného alebo neskoro dodaného predmetu zmluvy. Zaplatením zmluvnej pokuty nie je dotknutý nárok kupujúceho na náhradu škody. Pokiaľ predmet zmluvy nebude dodaný ani v dodatočnej lehote určenej kupujúcim, kupujúci je oprávnený od tejto časti zmluvy odstúpiť ohľadne nedodanej technológie a má nárok na náhradu škody, ktorá mu nedodaním technológie vznikla; škodou sa v tomto prípade rozumie aj rozdiel medzi kúpnu cenu podľa čl. IV. tejto zmluvy a kúpnu cenou, za ktorú kupujúci obstaral technológiu u iného dodávateľa z dôvodu omeškania predávajúceho.

III. PODMIENKY DODANIA

1. Predávajúci sa zaväzuje technológiu zabaliť a vybaviť na prepravu. Technológia musí byť dodaná, príp. zabalená takým spôsobom, ktorý dostatočne zabezpečí jej ochranu a uchovanie.
2. Predávajúci je povinný po dodaní technológie do miesta dodania technológiu nainštalovať, uviesť do prevádzky, vykonať skúšobnú prevádzku. Cena za inštaláciu a nastavenie zariadení bude riešená a účtovaná samostatne.
3. Pri odovzdaní a prevzatí technológie podpíšu predávajúci a kupujúci alebo ich poverení zástupcovia v mieste dodania preberací protokol/dodací list, ktorý obsahuje najmä, nie však výlučne: dátum odovzdania a prevzatia technológie, záznam z prvej vonkajšej obhliadky technológie, súpis zjavných väd zistiteľných na technológii zistiteľných pri vonkajšej obhliadke.
4. Spolu s technológiou je predávajúci povinný odovzdať kupujúcemu všetky doklady, ktoré sa k nej vzťahujú a ktoré sú potrebné na užívanie a na výkon vlastníckeho práva, a to najmä, nie však výlučne návod na obsluhu v slovenskom príp. českom jazyku, preberací protokol/dodací list, záručný list a iné relevantné dokumenty.
5. Momentom uvedenia technológie predávajúcim do prevádzky v mieste jej dodania podľa tejto zmluvy prechádza nebezpečenstvo škody na technológii a vlastnícke právo k technológii na kupujúceho.
6. Subdodávateľa nie sú účastníkmi tohto záväzkového vzťahu a z tejto zmluvy im nevznikajú žiadne práva a povinnosti. Za ich činnosť v plnom rozsahu zodpovedá predávajúci, ako keby predmet zmluvy plnil sám.
7. V prípade neuvedenia subdodávateľov v zmluve musí celý predmet zmluvy podľa článku I. tejto zmluvy dodať predávajúci. Predávajúci uvedie všetkých známych subdodávateľoch, údaje o osobe oprávnenej konať za subdodávateľa v rozsahu meno a priezvisko, adresa pobytu, dátum narodenia.
8. Predávajúci je povinný oznámiť akúkoľvek zmenu údajov o subdodávateľovi kupujúcemu.
9. Zmena subdodávateľa je možná len na základe jeho písomného odsúhlasenia kupujúcim formou dodatku k tejto zmluve

IV. KÚPNA CENA A PLATOBNÉ PODMIENKY

1. Kúpna cena za predmet zmluvy je stanovená dohodou zmluvných strán podľa zákona č. 18/1996 Z. z. o cenách v znení neskorších predpisov a vyhlášky MF SR č. 87/1996 Z. z., ktorou sa vykonáva zákon č. 18/1996 Z. z. o cenách v znení neskorších predpisov.

2. Kúpna cena za predmet zmluvy v rozsahu podľa čl. I tejto zmluvy je uvedená v Prílohe č. 1, ktorá je neoddeliteľnou súčasťou tejto zmluvy, k cene bude účtovaná daň z pridanej hodnoty, v súlade s príslušnými predpismi.
3. V kúpnej cene sú zahrnuté všetky náklady predávajúceho spojené s dodaním technológie a prevodom vlastníckeho práva, vrátane nákladov na balenie, dopravu do miesta dodania.
4. Dohodnutú kúpnu cenu je možné meniť len na základe písomného dodatku k zmluve podpísaného zmluvnými stranami. Takáto zmena nesmie byť v rozpore s § 18 zákona č. 343/2015 Z.z. o verejnom obstarávaní a o zmene a doplnení niektorých zákonov.
5. Kúpnu cenu za technológiu sa kupujúci zaväzuje zaplatiť predávajúcemu na základe faktúry riadne vystavenej predávajúcim a doručenej kupujúcemu. Predávajúci je oprávnený vystaviť faktúru po splnení záväzku v rozsahu podľa čl. I. tejto zmluvy. Splatnosť faktúry je 30 kalendárnych dní odo dňa jej doručenia kupujúcemu, a to prednostne bezhotovostným prevodom na účet predávajúceho uvedený na faktúre, prípadne iným spôsobom v súlade s platným právom.
6. Predávajúci je povinný najneskôr ku dňu vystavenia faktúry odovzdať kupujúcemu záručný list, doklad o zaškolení obsluhy a iné relevantné doklady.
7. Faktúra musí obsahovať náležitosti daňového dokladu podľa § 71 ods. 2 zákona č. 222/2004 Z. z. o dani z pridanej hodnoty v znení neskorších predpisov. V prípade, že výška kúpnej ceny na faktúre bude nesprávna, alebo ak doručená faktúra nebude obsahovať všetky náležitosti daňového dokladu, alebo nej nebude priložená príloha podľa ods. 6 vyššie, kupujúci je oprávnený vrátiť faktúru predávajúcemu na jej opravu alebo doplnenie. V tomto prípade začína plynúť nová lehota splatnosti faktúry po jej opätovnom doručení kupujúcemu.
8. V prípade, ak je kupujúci v omeškaní so zaplatením kúpnej ceny za technológiu, predávajúci má nárok na úrok z omeškania vo výške 0,02% z dlžnej sumy za každý aj začatý deň omeškania.

V. ZODPOVEDNOSŤ ZA VADY, ZÁRUKA

1. Predávajúci je povinný dodať kupujúcemu predmet zmluvy v množstve a akosti podľa podmienok tejto zmluvy a plne spôsobilý na užívanie na určený účel vyplývajúci z povahy technológie. Predávajúci sa zaväzuje, že technológia ku dňu dodania bude v jeho výlučnom vlastníctve a nebude zatažená žiadnymi právami tretích osôb a že zároveň bude spĺňať všetky všeobecne záväznými právnymi predpismi a technickými normami stanovené požiadavky na akosť, kvalitu, funkčnosť a prevádzkyschopnosť, ako aj všetky bezpečnostné, požiarne, hygienické a zdravotné normy. V prípade, že sa tak nestane, má technológia vady.
2. Predávajúci zodpovedá za právne i faktické vady, ktoré má technológia v okamihu prechodu nebezpečenstva škody na kupujúceho, a to aj vtedy, ak sa vada stane zjavnou až po tomto čase. Predávajúci zodpovedá aj za vadu, ktorá vznikne až po prechode nebezpečenstva škody na technológiu na kupujúceho, ak je vada spôsobená porušením povinností predávajúceho.
3. Predávajúci týmto poskytuje na technológiu záruku v dĺžke podľa typu technológie, najmenej však po dobu 24 mesiacov. Záručná doba na konkrétnu technológiu bude uvedená v záručnom liste, ktorý bude súčasťou odovzdávajúcej dokumentácie. Záručná doba začína plynúť dňom uvedenia predmetnej technológie predávajúcim do prevádzky v mieste dodania. Zárukou preberá predávajúci zodpovednosť najmä za to, že technológia bude po dojednanú dobu spôsobilá na užívanie na dojednaný účel a bude bez väd. Predávajúci bude na vlastné náklady zabezpečovať záručný servis technológie.
4. Záručná doba neplynie po dobu, po ktorú nemohol kupujúci technológiu užívať pre vady, za ktoré zodpovedá predávajúci.
5. Záruka sa nevzťahuje na vady spôsobené neodbornou manipuláciou s technológiou v rozpore s návodom na obsluhu, prípadne násilným a neoprávneným zásahom do technológie.
6. V záručnej dobe predávajúci vykoná bezplatne záručné preventívne prehliadky technológie vo výrobcov predpísanom rozsahu podľa servisného manuálu.
7. V záruke je zahrnuté aj bezplatné dodávanie náhradných dielov potrebných na riadne fungovanie technológie, ako aj poradenská starostlivosť o technológiu.

VI. OZNÁMENIE VÁD A NÁROKY Z VÁD POČAS ZÁRUČNEJ DOBY

1. Vady technológie je kupujúci povinný písomne reklamovať u predávajúceho bez zbytočného odkladu po ich zistení, najneskôr však do konca záručnej doby. Pre dodržanie podmienky písomnej reklamácie postačí uplatniť reklamáciu faxom, resp. emailom na e-mailovú adresu: servis@comtec.sk
2. Predávajúci je povinný zabezpečiť odstránenie vady v zmysle Obchodného zákonníka.
3. Pokiaľ si kupujúci neuplatní konkrétny spôsob odstránenia vady, alebo pokiaľ je vada neodstrániteľná spôsobom, ktorý zvolil kupujúci, predávajúci sa zaväzuje, že zvolí taký spôsob odstránenia vady, ktorý je najefektívnejší a najviac zodpovedá potrebám kupujúceho.
4. Ak predávajúci neodstráni vadu alebo neposkytne náhradnú technológiu ani v dodatočnej primeranej lehote, ktorú mu kupujúci určil, alebo ak vyhlási, že vadu neodstráni, alebo ak je vada neodstrániteľná, kupujúci je oprávnený od zmluvy odstúpiť.
5. Predávajúci zodpovedá za škodu, ktorá vznikne kupujúcemu v dôsledku toho, že technológia mala vady. Predávajúci zároveň zodpovedá za škodu spôsobenú kupujúcemu nepravdivosťou a/alebo neúplnosťou ktoréhokoľvek z vyhlásení predávajúceho v tejto časti zmluvy.

VII. ODSTÚPENIE OD ZMLUVY

1. Kupujúci je oprávnený písomne odstúpiť od tejto zmluvy v prípade, že predávajúci podstatne poruší zmluvné povinnosti. Za podstatné porušenie zmluvných povinností sa považuje, ako je uvedené v tejto zmluve, najmä, nie však výlučne, nedodanie technológie v zmysle dohodnutých podmienok riadne a včas a v kvalite podľa dohodnutých podmienok a jej neodovzdanie kupujúcemu v zmluvne dohodnutej lehote, ako aj neodstránenie väd predmetu kúpy za podmienok uvedených v tejto zmluve.
2. Pokiaľ predmet zmluvy nebude spĺňať podmienky a technické parametre požadované kupujúcim v procese obstarávania, kupujúci je oprávnený od tejto zmluvy odstúpiť a má nárok na náhradu škody, ktorá mu v dôsledku toho vznikla; škodou sa v tomto prípade rozumie aj rozdiel medzi kúpnu cenou podľa čl. IV. tejto zmluvy a kúpnu cenou, za ktorú kupujúci obstaral technológiu u iného dodávateľa z dôvodu nesplnenia podmienok predávajúcim týkajúcich sa technických parametrov predmetu zmluvy.
3. Predávajúci je oprávnený odstúpiť od tejto zmluvy, v prípade, že kupujúci nezaplatí dohodnutú kúpnu cenu v zmysle zmluvne dohodnutých platobných podmienok ani do 90 dní od uplynutia dojedanej lehoty splatnosti.
4. Odstúpenie od zmluvy je účinné okamihom doručenia písomného odstúpenia od zmluvy oprávneným účastníkom zmluvy druhému účastníkovi zmluvy. Právne účinky odstúpenia sa spravujú príslušnými ustanoveniami Obchodného zákonníka.
5. Kupujúci je oprávnený odstúpiť od Kúpnej zmluvy v prípade, že v rámci kontroly verejného obstarávania Zákazky, na základe ktorej došlo k uzavretiu Zmluvy, bolo konštatované porušenie zákona.

VIII. ZÁVEREČNÉ USTANOVENIA

1. Právne vzťahy touto zmluvou neupravené sa riadia slovenským právom, najmä príslušnými ustanoveniami Obchodného zákonníka, ako aj ďalšími relevantnými právnymi predpismi Slovenskej republiky.
2. Zmluvné strany sa zaväzujú, že všetky spory, ktoré vzniknú z tejto zmluvy alebo v súvislosti s ňou, vrátane sporov o výklad tejto zmluvy, budú riešené zmluvou. Ak nedôjde k vyriešeniu sporov zmluvou, zmluvné strany predložia spor na rozhodnutie súdu v Slovenskej republike príslušnému podľa procesných predpisov SR. *Zmluvné strany sa dohodli, že táto zmluva a všetky vzťahy (hmotnoprávne aj procesné) z nej vyplývajúce sa budú spravovať právnym poriadkom Slovenskej republiky.*
3. Táto zmluva môže byť doplnená a zmenená len na základe písomného dodatku podpísaného zmluvnými stranami.
4. Žiadna zo zmluvných strán nie je oprávnená postúpiť svoje práva a povinnosti podľa tejto zmluvy na inú osobu bez predchádzajúceho písomného súhlasu druhej zmluvnej strany.
5. Jednotlivé ustanovenia každého článku a odseku tejto zmluvy sú vymáhateľné nezávisle od seba a neplatnosť ktoréhokoľvek z nich nebude mať žiaden vplyv na platnosť ostatných ustanovení, s výnimkou prípadov, kedy je z dôvodu dôležitosti povahy alebo inej okolnosti týkajúcej sa takéhoto neplatného ustanovenia zrejme, že dané ustanovenie nemôže byť oddelené od ostatných príslušných ustanovení. V prípade, že niektoré z uvedených ustanovení bude neplatné, pričom jeho neplatnosť bude spôsobená niektorou jeho časťou, bude dané ustanovenie platiť tak, ako keby bola predmetná časť vypustená. Ak

však takto postup nie je možný, zmluvné strany sa zaväzujú uskutočniť všetky kroky potrebné za tým účelom, aby sa dohodli na ustanovení s podobným účinkom, ktorým sa neplatné ustanovenie v súlade s aplikovateľným právnym poriadkom nahradí.

6. Predávajúci je povinný strpieť výkon kontroly/ auditu súvisiaceho s dodávaným tovarom, uskutočnenými stavebnými prácami a poskytnutými službami kedykoľvek počas platnosti a účinnosti Zmluvy, a to oprávnenými osobami a poskytnúť im všetku potrebnú súčinnosť.

Oprávnené osoby na výkon kontroly/ auditu sú najmä:

- a) Poskytovateľ a ním poverené osoby,
 - b) Útvár vnútorného auditu Riadiaceho orgánu alebo Sprostredkovateľského orgánu a nimi poverené osoby,
 - c) Najvyšší kontrolný úrad SR, Úrad vládneho auditu, Certifikačný orgán a nimi poverené osoby,
 - d) Orgán auditu, jeho spolupracujúce orgány a osoby poverené na výkon kontroly/audit,
 - e) Splnomocnení zástupcovia Európskej Komisie a Európskeho dvora audítorov,
 - f) Orgán zabezpečujúci ochranu finančných záujmov EÚ,
 - g) Osoby prizvané orgánmi uvedenými v písm. a) až f) v súlade s príslušnými Právnymi predpismi SR a právnymi aktmi EÚ."
7. Neoddeliteľnou súčasťou tejto zmluvy sú nasledujúce prílohy:
Príloha č. 1 - Podrobný technický opis a údaje deklarujúce technické parametre dodávaného predmetu zákazky
8. Zmluva je vyhotovená v piatich rovnopisoch, pričom kupujúci obdrží tri vyhotovenia zmluvy a predávajúci obdrží dve vyhotovenia zmluvy.
9. Zmluvné strany vyhlasujú, že si túto zmluvu prečítali, jej obsahu porozumeli a súhlasia s ním a že zmluvu uzatvárajú slobodne, vážne a bez nátlaku, na znak čoho pripájajú svoje podpisy.
10. Zmluva nadobúda platnosť a účinnosť dňom podpisu Zmluvy oprávnenými zástupcami zmluvných strán.
11. Táto zmluva nadobúda účinnosť: po splnení odkladacej podmienky, ktorá spočíva v tom, že dôjde k schváleniu procesu verejného obstarávania na daný predmet zákazky poskytovateľom NFP. Za deň splnenia odkladacej podmienky sa považuje deň, kedy objednávateľ/kupujúci písomne oznámi dodávateľovi /predávajúcemu, že došlo k schváleniu procesu verejného obstarávania.

v NOVOH HESŤE dňa: 24. 5. 2020
12/2020

v ŽILINE dňa: 25. 5. 2020

Predávajúci:



COMTEC s.r.o.
Daniel Šimo

Kupujúci:

L'FABRICA, s.r.o.
Bratislavská 31, 010 01 ŽILINA
IČO: 50595831, IČ DPH: SK2120408345

L'FABRICA s.r.o.
Viera Žiklová

Príloha 1

Podrobný technický opis, údaje deklarujúce technické parametre a ceny dodávaného predmetu zákazky

Hardwarové vybavenie						
Nazov zariadenia	Parameter a jeho požadovaná hodnota	MJ	Požadovaný počet jednotiek	Hodnota parametra predkladateľa ponuky	Cena za jednotku v EUR bez DPH	Cena celkom v EUR s DPH
3D tlačiareň vr. príslušenstva korečného pera a záložného zdroja	tlač 4 materiálov súčasne cez jednu trysku	ks	1	splnené	2 641,00 €	3 169,20 €
	štartovací balík - filaments ABS,PLA,PE-T,HIPS,FLEX - 5 materiálov po 6kg, spolu 30kg.			splnené		
	plnoautomatická kalibrácia tlačovej plochy			splnené		
	vyhrievana viaczonová podložka			splnené		
	bezdrôtbova tlačová plocha			splnené		
	podporované materiály - PLA,ABS,PL1,HIPS,FlexPP, 1,avwood,1,avbrick,Nylon,Bamboofil,Bronzefill,ASA,T-Glase, filaments s uhľíkovým vláknom, polýkarbonat			splnené		
	pracovná plocha 10500 cm3 (25 x 21 x 20 cm)			splnené		
	Korekčné 3D pero (LCD displej, tlačové materiály ABS a PLA, s možnosťou nastavenia rôznych teplôt pre rôzne plasty, regulácia rýchlosti)			splnené		
	Záložný zdroj (Neprerušiteľný zdroj napájania (UPS) s vstupným výkonom 1200VA 720W vybavená 6 zásuvkami)			splnené		
Uložisko záložných dát	Zdieľanie dát do siete	ks	1	splnené	657,20 €	788,64 €
	Zalohovacie zariadenie			splnené		
	WiFi router			splnené		
	USB pre tlačiareň alebo zdieľanie disku			splnené		
Grafická tlačiareň	Frekvénčné pasmo 2,4 GHz a 5 GHz	ks	1	splnené	974,60 €	1 169,52 €
	kapacita 3 TB			splnené		
	A3 format			splnené		
Projektor veľký	300g papier	ks	1	splnené	1 725,45 €	2 070,54 €
	farebná			splnené		
	RGB LED, 4.3, 16.9, FULL HD			splnené		
	kontrast 200000:1, uhlopriečka obrazu 50-120			splnené		
Projektor malý	3xHDMI, VGA, USB, S/PDIF, 3D, konverzia z 2D do 3D	ks	1	splnené	624,00 €	748,80 €
	2x repro subwoofer 26W			splnené		
	technológia Digital Light Processing			splnené		
	veľkosť projekcia 76-254			splnené		
	Interný reproduktor			splnené		
Grafický tablet	lampa Laser LED	ks	1	splnené	489,00 €	586,80 €
	jas: 1000 ANSI Lumenov			splnené		
Zalohovanie dát	vrátane pera, rozlíšenie Full HD displej	ks	1	splnené	2 352,00 €	2 822,40 €
	ovládanie aj dotyk, Kompatibilita s iOS			splnené		
	maximálna kapacita 8 TB			splnené		
	počet pozícií pre disk 4 x			splnené		
Notebook	Rozhranie externé - USB 3.0 (3.1 gen1), LAN	ks	1	splnené	2 127,50 €	2 553,00 €
	typ úložiska SSD, HDD, formát 2,5"			splnené		
	13 palcový s LED s rozlíšením 2304 x 1440			splnené		
	operačný systém úplne kompatibilný s iOS			splnené		
	pamäť 8GB, 512 GB úložisko			splnené		
	procesor min PassMark - CPU Mark 3300bodov			splnené		
	prenosný počítač na batérie, Wi-Fi, Bluetooth 4.0			splnené		
vstavaná klávesnica,	splnené					
Počítač vr. príslušenstva a záložného zdroja	procesor min PassMark - CPU Mark 7600bodov	ks	1	splnené	2 753,14 €	3 303,77 €
	8GB pamäť RAM 2666 MHz			splnené		
	1TB interný disk, grafika Radeon Pro 560X s 4GB VRAM			splnené		
	klávesnica SK, myš,vstavané reproduktory a kamera			splnené		
	operačný systém úplne kompatibilný s iOS			splnené		
	27 palcový s 4K displejom s rozlíšením 4096x2304			splnené		
	Záložný zdroj Neprerušiteľný zdroj napájania (UPS) s vstupným výkonom 1200VA/720W vybavená 6 zásuvkami.			splnené		
Suma spolu:					14 343,89 €	17 212,67 €

KÚPNA ZMLUVA č. 102/2020

uzavretá v súlade s § 409 a nasl. zákona č. 513/1991 Zb. Obchodný zákonník v znení neskorších predpisov medzi zmluvnými stranami:

Obchodné meno: L'FABRICA,s.r.o.
Sídlo: Bratislavská 31, 01001 Žilina
V jeho mene konajúci: Ing.Viera Žiklová

Oprávnený rokovať vo veciach:

a) zmluvných

b) technických

Bankové spojenie: Tatrabanka
IBAN: SK26 1100 0000 0029 4203 2734
IČO: 50595831
DIČ: 2120408345
IČ DPH: SK2120408345
Internetová adresa: www.lfabrica.sk

(ďalej len „kupujúci“)

a

Obchodné meno: NANOTEC s.r.o.
Zapísaný v: OR SR OS Trnava, oddiel Sro, vložka č.20134/T
Sídlo: Semenárska 1760, 922 03 Vrbové
Zastúpená: Marián Bartulák, konateľ spoločnosti
IČO: 36783579
IČ DPH: SK2022383902
Bankové spojenie: Tatra banka, a.s.
IBAN: SK84 1100 0000 0026 2900 8228
E-mail: marian@nanotec.sk
Tel: +421905635788
Fax:
Internetová adresa: www.nanotec.sk

(ďalej len „predávajúci“)

(kupujúci a predávajúci ďalej spolu ako „zmluvné strany“ a jednotlivito ako „zmluvná strana“)

PREAMBULA

Kupujúci a predávajúci uzatvárajú túto zmluvu ako výsledok obstarávania pre zákazku s názvom **Sublimačná tlač**

I. PREDMET ZMLUVY

1. Predmetom tejto zmluvy je záväzok predávajúceho dodať kupujúcemu predmet zákazky:

Predmet	Množstvo
Produkčný stroj vrátane vybavenia	1 ks
Prechodový lis	1 ks
Sublimačná tlačiareň vrátane štartovacieho balíčka	1 ks
Vzorkový produkčný stroj	1 ks

a previesť na kupujúceho vlastnícke právo k uvedenej technológii a záväzok kupujúceho technológiu prevziať do vlastníctva a zaplatiť predávajúceму dojednanú kúpnu cenu, a to všetko za podmienok dojednaných v tejto zmluve.

2. Predmet zmluvy je bližšie špecifikovaný v Prílohe č. 1 k tejto zmluve, ktorá je jej neoddeliteľnou súčasťou.
3. Súčasťou dodania požadovanej technológie je aj doprava na miesto dodania, inštalácia a uvedenie do prevádzky, odskúšanie a odovzdanie dokladov potrebných na užívanie predmetu zmluvy a výkon vlastníckeho práva kupujúceho. Zaškolenie zamestnancov kupujúceho ohľadne obsluhy zabezpečí predávajúci na vlastné náklady. Závazok predávajúceho dodať technológiu sa považuje za splnený až riadnym splnením záväzkov podľa tohto ods. zmluvy.

II. MIESTO A ČAS DODANIA

1. Miestom dodania predmetu zmluvy je: **Bratislavská 31, Žilina**
Predávajúci sa zaväzuje dodať predmet zmluvy v rozsahu záväzku podľa čl. I. tejto zmluvy najneskôr do 30 dní od vystavenia objednávky kupujúceho predávajúcemu.
2. Presný dátum a čas dodania predmetu zmluvy si dohodne predávajúci s kupujúcim najmenej tri kalendárne dni vopred.
3. V prípade omeškania predávajúceho s dodaním predmetu zmluvy (v rozsahu záväzku podľa čl. I. tejto zmluvy) má kupujúci nárok na zmluvnú pokutu vo výške 0,02 % denne z ceny nedodaného alebo neskoro dodaného predmetu zmluvy. Zaplatením zmluvnej pokuty nie je dotknutý nárok kupujúceho na náhradu škody. Pokiaľ predmet zmluvy nebude dodaný ani v dodatočnej lehote určenej kupujúcim, kupujúci je oprávnený od tejto časti zmluvy odstúpiť ohľadne nedodanej technológie a má nárok na náhradu škody, ktorá mu nedodaním technológie vznikla; škodou sa v tomto prípade rozumie aj rozdiel medzi kúpnu cenu podľa čl. IV. tejto zmluvy a kúpnu cenou, za ktorú kupujúci obstaral technológiu u iného dodávateľa z dôvodu omeškania predávajúceho.

III. PODMIENKY DODANIA

1. Predávajúci sa zaväzuje technológiu zabaliť a vybaviť na prepravu, pričom náklady s tým spojené sú už zahrnuté v kúpnej cene. Technológia musí byť dodaná, príp. zabalená takým spôsobom, ktorý dostatočne zabezpečí jej ochranu a uchovanie.
2. Predávajúci je povinný po dodaní technológie do miesta dodania technológiu nainštalovať, uviesť do prevádzky, vykonať skúšobnú prevádzku a riadnym spôsobom zaškoliť poverených zamestnancov kupujúceho ohľadne obsluhy uvedenej technológie. O zaškolení spíšu oprávnení zástupcovia predávajúceho a kupujúceho relevantný doklad. Až riadnym splnením povinností podľa tohto ods. zmluvy sa záväzok predávajúceho dodať technológiu považuje za splnený.
3. Pri odovzdaní a prevzatí technológie podpíšu predávajúci a kupujúci alebo ich poverení zástupcovia v mieste dodania preberací protokol/dodací list, ktorý obsahuje najmä, nie však výlučne: dátum odovzdania a prevzatia technológie, záznam z prvej vonkajšej obhliadky technológie, súpis zjavných väd zistiteľných na technológii zistiteľných pri vonkajšej obhliadke.
4. Spolu s technológiou je predávajúci povinný odovzdať kupujúcemu všetky doklady, ktoré sa k nej vzťahujú a ktoré sú potrebné na užívanie a na výkon vlastníckeho práva, a to najmä, nie však výlučne návod na obsluhu v slovenskom príp. českom jazyku, preberací protokol/dodací list, záručný list a iné relevantné dokumenty.
5. Momentom uvedenia technológie predávajúcim do prevádzky v mieste jej dodania podľa tejto zmluvy prechádza nebezpečenstvo škody na technológii a vlastnícke právo k technológii na kupujúceho.
6. Subdodávatelia nie sú účastníkmi tohto záväzkového vzťahu a z tejto zmluvy im nevznikajú žiadne práva a povinnosti. Za ich činnosť v plnom rozsahu zodpovedá predávajúci, ako keby predmet zmluvy plnil sám.
7. V prípade neuvedenia subdodávateľov v zmluve musí celý predmet zmluvy podľa článku I. tejto zmluvy dodať predávajúci. Predávajúci uvedie všetkých známych subdodávateľoch, údaje o osobe oprávnenej konať za subdodávateľa v rozsahu meno a priezvisko, adresa pobytu, dátum narodenia.
8. Predávajúci je povinný oznámiť akúkoľvek zmenu údajov o subdodávateľovi kupujúcemu.
9. Zmena subdodávateľa je možná len na základe jeho písomného odsúhlasenia kupujúcim formou dodatku k tejto zmluve

IV. KÚPNA CENA A PLATOBNÉ PODMIENKY

1. Kúpna cena za predmet zmluvy je stanovená dohodou zmluvných strán podľa zákona č. 18/1996 Z. z. o cenách v znení neskorších predpisov a vyhlášky MF SR č. 87/1996 Z. z., ktorou sa vykonáva zákon č. 18/1996 Z. z. o cenách v znení neskorších predpisov.

2. Kúpna cena za predmet zmluvy v rozsahu podľa čl. I tejto zmluvy je uvedená v Prílohe č. 2, ktorá je neoddeliteľnou súčasťou tejto zmluvy. K cene bude účtovaná daň z pridanej hodnoty v súlade s príslušnými predpismi.
3. V kúpnej cene sú zahrnuté všetky náklady predávajúceho spojené s dodaním technológie a prevodom vlastníckeho práva, vrátane nákladov na balenie, dopravu do miesta dodania, poistenie, náklady inštalácie, skúšobnej prevádzky a pod.
4. Dohodnutú kúpnu cenu je možné meniť len na základe písomného dodatku k zmluve podpísaného zmluvnými stranami. Takáto zmena nesmie byť v rozpore s § 18 zákona č. 343/2015 Z.z. o verejnom obstarávaní a o zmene a doplnení niektorých zákonov.
5. Kúpnu cenu za technológiu sa kupujúci zaväzuje zaplatiť predávajúcemu na základe faktúry riadne vystavenej predávajúcim a doručenej kupujúcemu. Predávajúci je oprávnený vystaviť faktúru po splnení záväzku v rozsahu podľa čl. I. tejto zmluvy. Splatnosť faktúry je 60 kalendárnych dní odo dňa jej doručenia kupujúcemu, a to prednostne bezhotovostným prevodom na účet predávajúceho uvedený na faktúre, prípadne iným spôsobom v súlade s platným právom.
6. Predávajúci je povinný najneskôr ku dňu vystavenia faktúry odovzdať kupujúcemu záručný list, doklad o zaškolení obsluhy a iné relevantné doklady.
7. Faktúra musí obsahovať náležitosti daňového dokladu podľa § 71 ods. 2 zákona č. 222/2004 Z. z. o dani z pridanej hodnoty v znení neskorších predpisov. V prípade, že výška kúpnej ceny na faktúre bude nesprávna, alebo ak doručená faktúra nebude obsahovať všetky náležitosti daňového dokladu, alebo k nej nebude priložená príloha podľa ods. 6 vyššie, kupujúci je oprávnený vrátiť faktúru predávajúcemu na jej opravu alebo doplnenie. V tomto prípade začína plynúť nová lehota splatnosti faktúry po jej opätovnom doručení kupujúcemu.
8. V prípade, ak je kupujúci v omeškaní so zaplatením kúpnej ceny za technológiu, predávajúci má nárok na úrok z omeškania vo výške 0,02% z dlžnej sumy za každý aj začatý deň omeškania.

V. ZODPOVEDNOSŤ ZA VADY, ZÁRUKA

1. Predávajúci je povinný dodať kupujúcemu predmet zmluvy v množstve a akosti podľa podmienok tejto zmluvy a plne spôsobilý na užívanie na určený účel vyplývajúci z povahy technológie. Predávajúci sa zaväzuje, že technológia ku dňu dodania bude v jeho výlučnom vlastníctve a nebude zaťažená žiadnymi právami tretích osôb a že zároveň bude spĺňať všetky všeobecne záväznými právnymi predpismi a technickými normami stanovené požiadavky na akosť, kvalitu, funkčnosť a prevádzkyschopnosť, ako aj všetky bezpečnostné, požiarne, hygienické a zdravotné normy. V prípade, že sa tak nestane, má technológia vady.
2. Predávajúci zodpovedá za právne i faktické vady, ktoré má technológia v okamihu prechodu nebezpečenstva škody na kupujúceho, a to aj vtedy, ak sa vada stane zjavnou až po tomto čase. Predávajúci zodpovedá aj za vadu, ktorá vznikne až po prechode nebezpečenstva škody na technológii na kupujúceho, ak je vada spôsobená porušením povinností predávajúceho.
3. Predávajúci týmto poskytuje na technológiu záruku v dĺžke podľa typu technológie, najmenej však po dobu 24 mesiacov. Záručná doba na konkrétnu technológiu bude uvedená v záručnom liste, ktorý bude súčasťou odovzdávajúcej dokumentácie. Záručná doba začína plynúť dňom uvedenia predmetnej technológie predávajúcim do prevádzky v mieste dodania. Zárukou preberá predávajúci zodpovednosť najmä za to, že technológia bude po dojednanú dobu spôsobilá na užívanie na dojednaný účel a bude bez väd. Predávajúci bude na vlastné náklady zabezpečovať záručný servis technológie.
4. Záručná doba neplynie po dobu, po ktorú nemohol kupujúci technológiu užívať pre vady, za ktoré zodpovedá predávajúci.
5. Záruka sa nevzťahuje na vady spôsobené neodbornou manipuláciou s technológiou v rozpore s návodom na obsluhu, prípadne násilným a neoprávneným zásahom do technológie.
6. V záručnej dobe predávajúci vykoná bezplatne záručné preventívne prehliadky technológie vo výrobcom predpísanom rozsahu podľa servisného manuálu.
7. V záruke je zahrnuté aj bezplatné dodávanie náhradných dielov potrebných na riadne fungovanie technológie, ako aj poradenská starostlivosť o technológiu.

VI. OZNÁMENIE VÁD A NÁROKY Z VÁD POČAS ZÁRUČNEJ DOBY

1. Vady technológie je kupujúci povinný písomne reklamovať u predávajúceho bez zbytočného odkladu po ich zistení, najneskôr však do konca záručnej doby. Pre dodržanie podmienky písomnej reklamácie postačí uplatniť reklamáciu faxom, resp. emailom.

2. Ak si kupujúci uplatní nárok na odstránenie vady technológie, predávajúci je povinný zabezpečiť, že servisný technik sa dostaví na opravu max. do 24 hodín od nahlásenia poruchy. Pod nástupom technika na opravu sa rozumie osobná návšteva technika na pracovisku oznámenom kupujúcim, pričom dni pracovného voľna a pracovného pokoja sa do uvedenej lehoty nezapočítavajú. Predávajúci je povinný zabezpečiť odstránenie vady v zmysle jeho plného sfunkčnenia na vlastné náklady, s odbornou starostlivosťou, najneskôr do siedmich pracovných dní od nahlásenia vady.
3. Pokiaľ si kupujúci neuplatní konkrétny spôsob odstránenia vady, alebo pokiaľ je vada neodstrániteľná spôsobom, ktorý zvolil kupujúci, predávajúci sa zaväzuje, že zvolí taký spôsob odstránenia vady, ktorý je najefektívnejší a najviac zodpovedá potrebám kupujúceho.
4. V prípade omeškania predávajúceho s odstránením vady oproti lehote uvedenej v ods. 2 tohto článku zmluvy, je predávajúci povinný zabezpečiť kupujúcemu náhradnú technológiu použiteľnú na rovnaký účel, ako vadná technológia, v opačnom prípade má kupujúci právo na uplatnenie zmluvnej pokuty voči predávajúceму vo výške 30,- EUR za každý deň omeškania predávajúceho s odstránením vady alebo poskytnutie náhradnej technológie. Tým nie je dotknutý nárok kupujúceho na náhradu škody v plnej výške.
5. Ak predávajúci neodstráni vadu alebo neposkytne náhradnú technológiu ani v dodatočnej primeranej lehote, ktorú mu kupujúci určil, alebo ak vyhlási, že vadu neodstráni, alebo ak je vada neodstrániteľná, kupujúci je oprávnený od zmluvy odstúpiť.
6. Predávajúci zodpovedá za škodu, ktorá vznikne kupujúcemu v dôsledku toho, že technológia mala vady. Predávajúci zároveň zodpovedá za škodu spôsobenú kupujúcemu nepravdivosťou a/alebo neúplnosťou ktoréhokoľvek z vyhlásení predávajúceho v tejto časti zmluvy.

VII. ODSŤÚPENIE OD ZMLUVY

1. Kupujúci je oprávnený písomne odstúpiť od tejto zmluvy v prípade, že predávajúci podstatne poruší zmluvné povinnosti. Za podstatné porušenie zmluvných povinností sa považuje, ako je uvedené v tejto zmluve, najmä, nie však výlučne, nedodanie technológie v zmysle dohodnutých podmienok riadne a včas a v kvalite podľa dohodnutých podmienok a jej neodovzdanie kupujúcemu v zmluvne dohodnutej lehote, ako aj neodstránenie väd predmetu kúpy za podmienok uvedených v tejto zmluve.
2. Pokiaľ predmet zmluvy nebude spĺňať podmienky a technické parametre požadované kupujúcim v procese obstarávania, kupujúci je oprávnený od tejto zmluvy odstúpiť a má nárok na náhradu škody, ktorá mu v dôsledku toho vznikla; škodou sa v tomto prípade rozumie aj rozdiel medzi kúpnu cenou podľa čl. IV. tejto zmluvy a kúpnu cenou, za ktorú kupujúci obstaral technológiu u iného dodávateľa z dôvodu nespĺnenia podmienok predávajúcim týkajúcich sa technických parametrov predmetu zmluvy.
3. Predávajúci je oprávnený odstúpiť od tejto zmluvy, v prípade, že kupujúci nezaplatí dohodnutú kúpnu cenu v zmysle zmluvne dohodnutých platobných podmienok ani do 90 dní od uplynutia dojednanej lehoty splatnosti.
4. Odstúpenie od zmluvy je účinné okamihom doručenia písomného odstúpenia od zmluvy oprávneným účastníkom zmluvy druhému účastníkovi zmluvy. Právne účinky odstúpenia sa spravujú príslušnými ustanoveniami Obchodného zákonníka.
5. Kupujúci je oprávnený odstúpiť od Kúpnej zmluvy v prípade, že v rámci kontroly verejného obstarávania Zákazky, na základe ktorej došlo k uzavretiu Zmluvy, bolo konštatované porušenie zákona.

VIII. ZÁVEREČNÉ USTANOVENIA

1. Právne vzťahy touto zmluvou neupravené sa riadia slovenským právom, najmä príslušnými ustanoveniami Obchodného zákonníka, ako aj ďalšími relevantnými právnymi predpismi Slovenskej republiky.
2. Zmluvné strany sa zaväzujú, že všetky spory, ktoré vzniknú z tejto zmluvy alebo v súvislosti s ňou, vrátane sporov o výklad tejto zmluvy, budú riešené zmluvou. Ak nedôjde k vyriešeniu sporov zmluvou, zmluvné strany predložia spor na rozhodnutie súdu v Slovenskej republike príslušnému podľa procesných predpisov SR. *Zmluvné strany sa dohodli, že táto zmluva a všetky vzťahy (hmotnoprávne aj procesné) z nej vyplývajúce sa budú spravovať právnym poriadkom Slovenskej republiky.*
3. Táto zmluva môže byť doplnená a zmenená len na základe písomného dodatku podpísaného zmluvnými stranami.

4. Žiadna zo zmluvných strán nie je oprávnená postúpiť svoje práva a povinnosti podľa tejto zmluvy na inú osobu bez predchádzajúceho písomného súhlasu druhej zmluvnej strany.
5. Jednotlivé ustanovenia každého článku a odseku tejto zmluvy sú vymáhateľné nezávisle od seba a neplatnosť ktoréhokoľvek z nich nebude mať žiaden vplyv na platnosť ostatných ustanovení, s výnimkou prípadov, kedy je z dôvodu dôležitosti povahy alebo inej okolnosti týkajúcej sa takéhoto neplatného ustanovenia zrejmé, že dané ustanovenie nemôže byť oddelené od ostatných príslušných ustanovení. V prípade, že niektoré z uvedených ustanovení bude neplatné, pričom jeho neplatnosť bude spôsobená niektorou jeho časťou, bude dané ustanovenie platiť tak, ako keby bola predmetná časť vypustená. Ak však takýto postup nie je možný, zmluvné strany sa zaväzujú uskutočniť všetky kroky potrebné za tým účelom, aby sa dohodli na ustanovení s podobným účinkom, ktorým sa neplatné ustanovenie v súlade s aplikovateľným právnym poriadkom nahradí.
6. Predávajúci je povinný strpieť výkon kontroly/auditov súvisiaceho s dodávaným tovarom, uskutočnenými stavebnými prácami a poskytnutými službami kedykoľvek počas platnosti a účinnosti Zmluvy, a to oprávnenými osobami a poskytnúť im všetku potrebnú súčinnosť.
Oprávnené osoby na výkon kontroly/auditov sú najmä:
 - a) Poskytovateľ a ním poverené osoby,
 - b) Útvary vnútorného auditu Riadiaceho orgánu alebo Sprostredkovateľského orgánu a nimi poverené osoby,
 - c) Najvyšší kontrolný úrad SR, Úrad vládneho auditu, Certifikačný orgán a nimi poverené osoby,
 - d) Orgán auditu, jeho spolupracujúce orgány a osoby poverené na výkon kontroly/auditov,
 - e) Splnomocnení zástupcovia Európskej Komisie a Európskeho dvora audítorov,
 - f) Orgán zabezpečujúci ochranu finančných záujmov EÚ,
 - g) Osoby prizvané orgánmi uvedenými v písm. a) až f) v súlade s príslušnými Právnymi predpismi SR a právnymi aktmi EÚ.
7. Neoddeliteľnou súčasťou tejto zmluvy sú nasledujúce prílohy:
 - Príloha č. 1 - Podrobný technický opis a údaje deklarujúce technické parametre dodávaného predmetu zákazky
 - Príloha č. 2 - Cena dodávaného predmetu zákazky a jej položky v listinnej podobe
 - Príloha č. 3 - Zoznam Subdodávateľov
8. Zmluva je vyhotovená v piatich rovnopisoch, pričom kupujúci obdrží tri vyhotovenia zmluvy a predávajúci obdrží dve vyhotovenia zmluvy.
9. Zmluvné strany vyhlasujú, že si túto zmluvu prečítali, jej obsahu porozumeli a súhlasia s ním a že zmluvu uzatvárajú slobodne, vážne a bez nátlaku, na znak čoho pripájajú svoje podpisy.
10. Táto zmluva nadobúda účinnosť: po splnení odkladacej podmienky, ktorá spočíva v tom, že dôjde k schváleniu procesu verejného obstarávania na daný predmet zákazky poskytovateľom NFP. Za deň splnenia odkladacej podmienky sa považuje deň, kedy objednávateľ/kupujúci písomne oznámi dodávateľovi/predávajúcemu, že došlo k schváleniu procesu verejného obstarávania.

Vo Vrbovom dňa: 21.07.2020

V Žiline dňa: 21.7.2020

Predávajúci: **NANOTEC s.r.o.**
 Semenárska 1760
 922 03 Vrbové
 Slovenska
 IČO: 35783579
 IČ DPH: SK2022383902
 NANOTEC s.r.o.
 Marián Bartulák

Kupujúci:

L'FABRICA, s.r.o.
 Bratislavská 31, 010 01 ŽILINA
 IČO: 50595831, IČDPH: SK2120408345

L'FABRICA, s.r.o.
 Ing. Viera Žiklová

Prílohy k zmluve:

- | P. Č. | Názov prílohy: |
|--------------|---|
| Príloha č. 1 | Podrobný technický opis a údaje deklarujúce technické parametre dodávaného predmetu zákazky |
| Príloha č. 2 | Cena dodávaného predmetu zákazky a jej položky v listinnej podobe |

Názov zariadenia resp. logického celku: Sublimačná tlač		Cena dodávaného predmetu zákazky							
Celok	Časť	Parameter a jeho požadovaná hodnota	Výrobca/obchodný názov Typové označenie	MJ	Počet	Hodnota parametra predkladateľa ponuky	Cena za jednotku v EUR bez DPH	Cena celkom v EUR bez DPH	Cena celkom v EUR s DPH
Cena dodávaného predmetu zákazky	Produkčný stroj vr. vybavenia	produkčný valcový stroj pre textilné aplikácie	Monti Antonio/Model 180T	ks	1	áno	32270	32270	38724
		možnosť tlačiť kusy materiálu s rolou potlačeného papiera alebo z role na rolu				áno			
		šírka valca 1800 mm				áno			
		produkcia min. 48m2/hod				áno			
		vrátane pracovného stola a zbernej jednotky				áno			
		kontrolovaný vstup a výstup pre textil a papier				áno			
		vrátane dopravy a inštalácie				áno			
	Prechodový lis	rozmer platne 150x100cm	Monti Antonio/Model 803	ks	1	áno	13733	13733	16479,6
		dve striedajúce sa platne				áno			
		hydraulický piest				áno			
		vrátane dopravy a inštalácie				áno			
	Sublimačná tlačiareň vr. štartovacieho balíčka	digitálna sublimačná tlačiareň	DGI/Hercules	ks	1	áno	17197	17197	20636,4
		tlač z role na rolu				áno			
2 sady štartovacích sublimačných atramentov (1sada obsahuje 4 farby CMYK)		áno							
2 bal transférového šublimačného papiera šírky min. 1600 mm		áno							
max. Rozlíšenie 1440 dpi		áno							
rýchlosť tlače od 17m2/hod.		áno							
šírka tlače min 1625mm		áno							
automatická kalibrácia		áno							
dodanie so softvérom		áno							
vrátane dopravy a inštalácie		áno							
štartovací balíček obsahujúci: - 100% polyesterová tkanina s hustotou od 190-300g/m2 s polyuretánovým záterom - vlajkovina 100% polyester, 110-190g/m2 - biela farba - šírka role do 162 cm		áno							
Vzorkový produkčný stroj	ručný termotransférový lis	Drucktech/SP45NA	ks	1	áno	1866	1866	2239,2	
	lisovaná plocha 40x50cm				áno				
	digitálne nastavenie teploty a času				áno				
	vrátane dopravy a inštalácie				áno				
Suma spolu:								65066	78079,2

Obchodné meno, sídlo a kontakt na predkladateľa ponuky:	NANOTECH s.r.o., Semenárska 1760, Vrbové 922 03, IČO: 36783579, Marián Bartulák, 0905635788
---	---

MOD 803 PRINTING

SUBLIMATION THERMOPRINTING PRESS



CARATTERISTICHE

- doppi piani di preparazione;
- temperatura del piatto registrabile fino a 230°C e controllata da termostato elettronico;
- tempi di pressata automatici e registrabili.

CHARACTERISTICS

- double planes for preparation;
- temperature of plate adjustable up to 230°C and controlled by electronic thermostat;
- automatic and adjustable pressing times.

IT

Pressa ad alta tecnologia per termostampa sublimatica adatta a produzioni e campionature di maglieria sportiva, costumi da bagno, applicazioni di transfer e flock, articoli pubblicitari e sportivi.

GB

High technology press for transfer printing suitable for production and sampling of sportswear, bathing suits, transfer and flock application, advertising and sportswear articles.



MONTI ANTONIO®

STANDARD & CUSTOM HEATING SOLUTIONS

TECHNICAL DATA

MOD 802 PRINTING

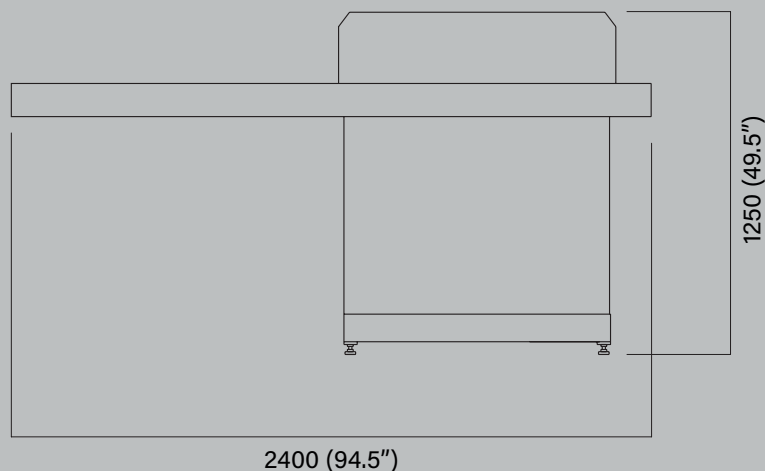
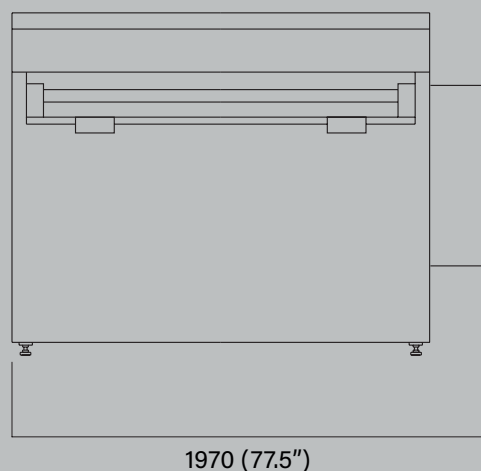

L 1970 x H 1250 x P 2400
W 77.5" x H 49.5" x D 94.5"

Dimensioni piani di stampa / Working planes dimensions	mm	1500 x 1000 (59" x 39.3")
Potenza elettrica installata / Installed electric power	Kw	10.5
Consumo medio / Average consumption	Kw/h	7
Pressione idraulica / Hydraulic pressure	bar	130
Peso netto / Net weight	Kg	890



I DATI E LE CARATTERISTICHE SONO PURAMENTE INDICATIVI E SOGGETTI A VARIAZIONI SENZA OBBLIGO DI PREAVVISO.
LE FOTO INSERITE SONO IMMAGINI STOCK E POSSONO INCLUDERE OPTIONAL NON COMPRESI DI SERIE.
THE DATA AND TECHNICAL FEATURES ARE PURELY INDICATIVE AND SUBJECT TO CHANGES WITHOUT PRIOR NOTICE.
PICTURES SHOWN ARE STOCK IMAGES AND MAY INCLUDE OPTIONS NOT INCLUDED AS STANDARD.

©2019 Monti Antonio S.p.A.
All rights reserved.



INNOVATION
SPEED
FLEXIBILITY
PROJECT&DESIGN
INSTALLATION AND ASSISTANCE

Monti Antonio S.p.A.
Head Office: via dell'Elettronica n°5, 36016 Thiene (VI) Italy
Operation and Administration: via della Fisica n°6, 36016 Thiene (VI) Italy
T. +39 0445 364619 +39 0445 364707 - sales@montiantonio.com
www.montiantonio.com

MODEL 180 T



Special calender for pieces or continuous fabrics, used for :

- Transfer printing
- Direct inks reactivation
- Thermosetting - heatsetting

Versatile and polyvalent calender, developed for transfer printing of all the follows work conditions, according to required options:

- Printing paper in roll and material to be printed in roll
- Printing paper in roll and material to be printed in pieces
- Printing paper in sheets and material to be printed in pieces

1. CHARACTERISTICS OF PRINTING CYLINDER:

- 1.1. Diameter : 200 mm (7,87").
- 1.2. Width : 1.800 mm (70,87").
- 1.3. Working Width: 1.600 mm (62,99").

2. HEATING SYSTEM AND TEMPERATURE CONTROL:

- 2.1. The cylinder is heated by one resistor (heating element) in a vacuum sealed oil bath, in complete absence of air and pressure. MONTI ANTONIO S.p.a system.
- 2.2. The temperature of the cylinder is set by the touch screen and regulated by an electronic card. The temperature controls equipped with temperature alarm system and a limitation system of maximum temperature (230 °C).

3. TENSION CONTROLS:

- 3.1. Tension control for printing material in roll:
Entry: brake with manual adjustment
Exit: winding with pneumatic device
- 3.2. Tension control for printing paper in roll:
Entry: disk brake with manual adjustment
Exit: winding with pneumatic device
- 3.3. Tension control for protection paper:
Entry: disk brake with manual adjustment
Exit: winding with pneumatic device

4. OTHER DEVICES INTO MACHINE:

- 4.1. Short front working table, 800 mm
- 4.2. Single motor
- 4.3. NOMEX felt with manual tension adjustment system and automatic felt-centering device
- 4.4. Incorporated system of felt protection in case of black out and/or compressed air lack

5. TECHNICAL DATA:

- 5.1. Installed power: 10 kw
- 5.2. Average electric consumption: 6,5 kw/h
- 5.3. Compressed air pressure: 3 - 8 bar
- 5.4. Mechanic speed: 0.1 - 1.7 m/min

All data and technical features are purely indicative and subjected to changes without prior notice

MODEL 180 T



- 5.5. Overall dimensions (with front table): width 3.000 mm (118,11"). length 2.035 mm (80"). height 1.355 mm (53,34").
- 5.6. Net weight: 1.050 kg
- 5.7. Machine produced according to CE rules
- 5.8. Customs tariff: 84 51 80 30

All data and technical features are purely indicative and subjected to changes without prior notice

INNOVATION
SPEED
FLEXIBILITY
PROJECT&DESIGN
INSTALLATION AND ASSISTANCE



Monti Antonio S.p.A.
Head Office: via dell'Elettronica n°5, 36016 Thiene (VI) Italy
Operation and Administration: via della Fisica n°6, 36016 Thiene (VI) Italy
T. +39 0445 364619 +39 0445 364707 - sales@montiantonio.com
www.montiantonio.com

HERCULES

1,9m DYE SUBLIMATION

- First entry level dye-sublimation textile printer of DGI
- Two staggered 4720 printhead for speed and resolution
- Applied 200m roll take-up system
- 2,5L semi-cartridge ink tank system for continuous printing



HERCULES

Print Speed	97m ² /hr	66m ² /hr	51m ² /hr	34m ² /hr
Print Resolution	720 x 600dpi 2Pass	360 x 1,800dpi 3Pass	720 x 1,200dpi 4Pass	720 x 1,800dpi 6Pass
Max Print Width	1,900mm			
Max Media Load	Width : 1,940mm / Diameter : 200mm / Weight : 30kg			
Print Mode	Bi-direction / Uni-direction			
Printhead	Piezo type 4720 Printhead - 2ea			
Color	4 Colors (C, M, Y, K)			
Ink	DGI original water based dye sublimation ink			
Interface	TCP / IP			
Environmental Range	Temperature : 16~28°C Humidity : 35~65% Environmental condition may affect on final printing quality.			
Electricity Requirements	Printer : Single phase 200~240V (50~60Hz), 8A Dryer (front) : Single phase 200~240V (50~60Hz), 18A Dryer (bottom) : Single phase 200~240V (50~60Hz), 10A			

※ All specifications are subject to change without prior notice.

Dimension for Installation

	Uncrated				Crated			
	Length (mm)	Width (mm)	Height (mm)	Weight (kg)	Length (mm)	Width (mm)	Height (mm)	Weight (kg)
Printer	2,980	840	1,600	370	3,110	990	1,090	660

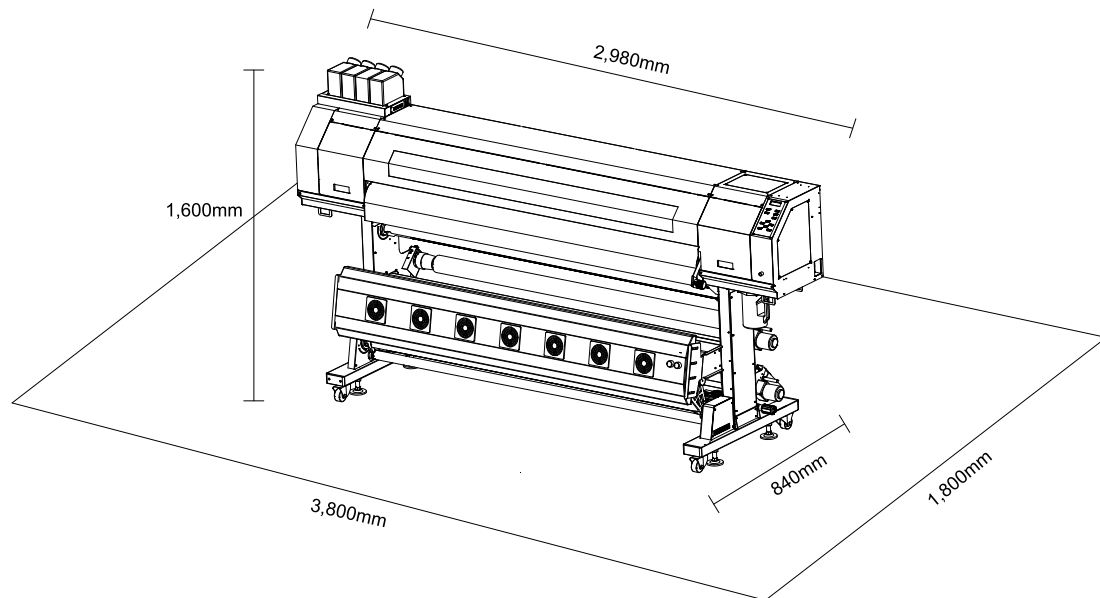

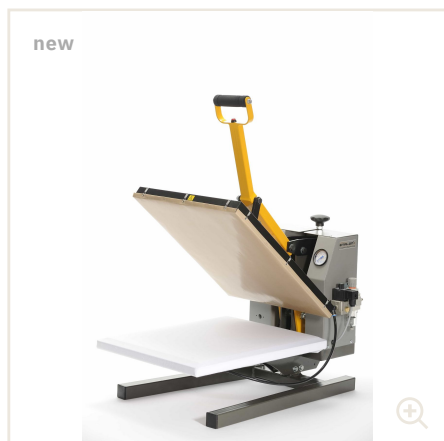

SP-45NA

distributor Drucktech

Category Manual heat-presses

 Lifelong guarantee
on heated plate

 100% Hungarian
product

Tabletop or rack design.

Self-adjusting heated plate (it may be rotated).

Changeable, rotatable workplate.

The flat membrane plates work as a traditional workplate if used without compressed air.

Works with membrane and traditional plates as well.

 High surface pressure, up to 1,5 kg/cm².

Programmed or manual time setting.

Timer for postproduction.

Customizable control unit.

Counter (can be reset).

Protection against switch-on after an eventual power outage.

System check on start.

Warning signal till the machine reaches the set temperature.

Heating element cast into aluminium.

Lifelong guarantee on heated plate.

Strong, massive structure.

Replaceable protective teflon sheet on heated plate.

I would like to ask for a quotation

Description

Auto-release manual flat heat-press with membrane plate

A manual heat-press with a 40x50 cm membrane plate. Due to the new structure, T-shirts can be pulled on the workplate easily and thicker material also fit. The membrane plate of the heat-press can be rotated and replaced by smaller ones. The self-adjusting heated plate is connected with a plug and can be rotated 90°. The heat-press can be used with membrane plates and traditional plates, or even without compressed air (in this case the

Parameter

plate, heated plate	50x40 cm
membrane plate	✓
changeable plate	✓
traditional plate	✓
heated plate can be rotated	✓
autorelease	✓

cookie_confirm_bar_txt

cookie_confirm_buttc

Download documents

[Gépkönyv](#)

max. pressing power	0.7
max. material thickness	2 cm
size	45x65x50 cm
weight	60 kg

accessories



LB110-130 D 400 V/2500 W

Exposure unit

Feel free to ask about our products, our colleagues will contact you soon.

 name*

 subject

 phone*

 message

 e-mail*

 city

I accept the Privacy Policy.

offer_form_cta_text

ZMLUVA O POSKYTOVANÍ SLUŽIEB

(uzatvorená v zmysle ustanovenia § 269 ods. 2 zákona č. 513/1991 Zb. Obchodný zákonník v platnom znení ďalej len „zmluva“)

Článok I

Zmluvné strany

Poskytovateľ:

obchodné meno: **Enixa, s.r.o.**
sídlo: Ľudovíta Štúra 917, 013 03 Varín
v zastúpení: Mgr. Juraj Topoľský, konateľ
IČO: 45 710 252
DIČ: 2023100167
IČ DPH: SK2023100167
bankové spojenie: Tatra banka, a.s.
IBAN: SK85 1100 0000 0029 2584 5573
Obchodný register: Okresný súd Žilina, odd. Sro, vložka č. 53494/L
ďalej len „poskytovateľ“

Objednávateľ:

obchodné meno: **L'FABRICA, s.r.o.**
sídlo: Bratislavská 31, 010 01 Žilina
v zastúpení: Ing. Viera Žiklová, konateľ
kontaktná osoba: Ing. Viera Žiklová
IČO: 50 595 831
DIČ: 2120408345
IČ DPH: SK2120408345
bankové spojenie: Tatra banka, a.s.
číslo účtu: SK26 1100 0000 0029 4203 2734
Obchodný register: Okresný súd Žilina, odd. Sro, vložka č. 66761/L

ďalej len „objednávateľ“

spolu s poskytovateľom ďalej len „zmluvné strany“ a každý samostatne ďalej len „zmluvná strana“

Článok II

Predmet zmluvy

II.1 Predmetom tejto zmluvy je záväzok poskytovateľa poskytnúť objednávateľovi služby špecifikované v bode II.2 k projektu objednávateľa **L'FABRICA, sr.o. vytvára novú produkčnú činnosť so zameraním na tvorbu nových pracovných miest** (ďalej len „projekt“), ktorý je financovaný v rámci projektu 302031H107 (ďalej len „projekt“), a záväzok objednávateľa poskytnúť poskytovateľovi súčinnosť nevyhnutnú k riadnemu a včasnému plneniu zmluvy a zaplatiť poskytovateľovi dohodnutú odmenu (cenu) za poskytnuté služby.

II.2 Predmetom plnenia poskytovateľa sú nasledovné služby:

II.2.1 **implementácie projektu** - v rámci implementácie projektu sa poskytovateľ zaväzuje realizovať nasledovné činnosti:

- príprava podkladov k uzavretiu (podpisu) Zmluvy o NFP medzi objednávateľom a riadiacim orgánom (poskytovateľom NFP),

- spracovanie monitorovacích správ v zmysle Zmluvy o NFP,
- spracovanie žiadostí o platbu v zmysle Zmluvy o NFP,
- spracovanie záverečnej monitorovacej správy,
- spracovanie žiadosti o realizáciu zmien v projekte – v harmonograme, rozpočte, resp. inej časti Zmluvy o NFP,
- pravidelná komunikácia s riadiacim orgánom resp. sprostredkovateľskou organizáciou a zástupcom klienta,
- účasť zástupcov poskytovateľa na kontrolách zo strany riadiaceho orgánu počas trvania projektu,
- poradenská a konzultačná činnosť za účelom dodržania podmienok uvedených v zmluve o NFP.

II.2.2 **výber dodávateľa** v zmysle platnej legislatívy a v súlade s podmienkami riadiaceho resp. sprostredkovateľského orgánu. V rámci výberu dodávateľa/-ľov sa poskytovateľ zaväzuje realizovať zákazku pre projekt. V rámci nich sa poskytovateľ zaväzuje realizovať predovšetkým v nasledujúcom rozsahu:

- zabezpečovanie služieb súvisiacich s procesnou stránkou verejného obstarávania, ako aj odborného dozoru, všeobecnej konzultačnej a poradenskej činnosti pri obstarávaní predmetu zákazky podľa požiadaviek objednávateľa
- vypracovanie dokladov a dokumentov viažucich sa k procesu verejného obstarávania a to najmä: návrh príslušných oznámení, t. j. oznámenia o vyhlásení verejného obstarávania (výzvy na predkladanie ponúk), návrhu súťažných podkladov, oznámení o výsledku verejného obstarávania, a ich odosielanie do vestníka a pod.,
- zabezpečenie komunikáciu s uchádzačmi v súlade s platnou legislatívou a najmä poskytovanie vysvetlenia podmienok účasti vo verejnom obstarávaní alebo súťažných podkladov uchádzačom/záujemcom v spolupráci s objednávateľom, odovzdanie a rozposlanie súťažných podkladov a pod.

Článok III

Cena za predmet plnenia

III.1 Zmluvné strany dohodli cenu služieb podľa článku II. bod II.2. tejto zmluvy nasledovne:

III.1.1 za implementáciu projektu podľa článku II. bod II.2.1 zmluvy **vo výške 5 733,00 EUR bez DPH** (slovom: Päťtisícšesťstotridsaťtri eur) pri hodinovej sadzbe 24,50 EUR/hodina a rozsahu 234 konzultačných hodín.

III.1.2 za výber dodávateľa podľa článku II. bod II.2.2 zmluvy **vo výške 5 635,00 EUR bez DPH** (slovom: Päťtisícšesťstotridsaťpäť eur) pri hodinovej sadzbe 24,50 EUR/hodina a rozsahu 230 konzultačných hodín.

III.2 Ceny služieb uvedené v tejto zmluve sú bez DPH. Poskytovateľ je platcom DPH. K jednotlivým cenám bude zo strany poskytovateľa účtovaná DPH podľa platných právnych predpisov v čase poskytnutia služby.

Článok IV

Termíny plnenia (poskytovania služieb)

IV.1 Termíny plnenia - poskytovania služieb zo strany poskytovateľa sú nasledovné:

IV.1.1 termín implementácie projektu podľa článku II. bod II.2.1 tejto zmluvy odo dňa účinnosti tejto zmluvy do dňa preplatenia záverečnej žiadosti o platbu.

IV.1.2 výber dodávateľa/-ľov podľa článku II. bod II.2.2 tejto zmluvy bude realizovaný v súlade s pravidlami definovanými vo výzve.

IV.2 Termín dodania podkladových materiálov potrebných pre riadne a včasné poskytnutie služieb poskytovateľom v súlade s článkom II. zmluvy zo strany objednávateľa poskytovateľovi bude

najneskôr 7 kalendárnych dní pred termínom čiastkového plnenia resp. na základe obojstranne schváleného harmonogramu pre jednotlivé služby.

Článok V

Platobné podmienky

- V.1 Dohodnutá odmena (cena) poskytovateľ za služby externého projektového manažmentu je pre **službu implementácie projektu** podľa článku II. bod. II.2.1 splatná na základe čiastkových vystavených faktúr, ktorých výška sa vypočíta podľa počtu skutočne poskytnutých konzultačných hodín v súlade a na základe schváleného čiastkového výkazu práce. Splatnosť odmeny sa stanovuje do 30 dní od doručenia faktúry.
- V.2 Dohodnutá odmena (cena) poskytovateľa za **službu výberu dodávateľa** podľa článku II. bod II.2.2 zmluvy je splatná na základe čiastkových vystavených faktúr, ktorých výška sa vypočíta podľa počtu skutočne poskytnutých konzultačných hodín v súlade a na základe schváleného čiastkového výkazu práce. Splatnosť odmeny sa stanovuje do 30 dní od doručenia faktúry.

Článok VI

Ďalšie dojednania

- VI.1 Poskytovateľ nezodpovedá za obsah, vierohodnosť a pravosť (preukázateľnosť skutkového stavu) dodaných podkladových materiálov, ktoré mu boli odovzdané objednávateľom ako veci potrebné a nevyhnutné k poskytovaniu služieb poskytovateľom.
- VI.2 Účinky odstúpenia od zmluvy nastávajú doručením písomného oznámenia dotknutej zmluvnej strany o odstúpení od zmluvy druhej zmluvnej strane. Odstúpením od zmluvy sa zmluva neruší od začiatku, ale až odo dňa doručenia odstúpenia od zmluvy druhej zmluvnej strane.
- VI.3 Zmluvné strany berú na vedomie, že všetky informácie, ktoré sa v súvislosti s uzatvorením tejto zmluvy dozvedia, sa považujú za dôverné a všetky informácie, ktoré sa dozvedia v súvislosti s plnením tejto zmluvy, sa považujú za obchodné tajomstvo v zmysle § 17 zákona č. 513/1991 Zb. Obchodného zákonníka v platnom znení.
- VI.4 Všetky zmeny a doplnenia tejto zmluvy je možné uskutočniť formou písomného, číslovaného a oboma zmluvnými stranami podpísaného dodatku k tejto zmluve. Ústne dohovory sú neplatné.
- VI.5 Poskytovateľ je povinný strpieť výkon kontroly/auditú súvisiaceho s poskytovanými kedykoľvek počas platnosti a účinnosti Zmluvy o poskytnutí nenávratného finančného príspevku, a to oprávnenými osobami a poskytnúť im všetku potrebnú súčinnosť.
- VI.5.1 Oprávnené osoby na výkon kontroly/auditú sú oprávnené vstupovať do objektov, zariadení, prevádzok a iných priestorov, ak to súvisí s predmetom tejto zmluvy a požadovať od zhotoviteľa predloženie originálnych dokladov a inú potrebnú dokumentáciu, stavebné denníky, vzorky výrobkov a materiálov, alebo iné ďalšie doklady súvisiace s touto zmluvou.
- VI.5.1 Oprávnené osoby na výkon kontroly / auditu sú:
- Poskytovateľ pomoci a nim poverené osoby,
 - Útvár vnútorného auditu Riadiaceho orgánu alebo Sprostredkovateľského orgánu a nimi poverené osoby
 - Najvyšší kontrolný úrad SR, príslušná správa finančnej kontroly, Certifikačný orgán a nimi poverené osoby,
 - Orgán auditu, jeho spolupracujúce orgány a nimi poverené osoby,
 - Spĺnomocnení zástupcovia Európskej Komisie a Európskeho dvora auditorov,
 - Orgán zabezpečujúci ochranu finančných záujmov EÚ,
 - Osoby prizvané orgánmi uvedenými v písm. a) až e) v súlade s príslušnými právnymi predpismi SR a EÚ.

Článok VIII

Závěrečné ustanovenia

- VII.1 Zmluvné strany sa zaväzujú, že v prípade zmeny údajov o zmluvných stranách uvedených v článku I zmluvy, tieto písomne a preukazne oznámia druhej strane bez zbytočného odkladu. Porušenie tejto povinnosti nesmie byť na ujmu zmluvnej strany, ktorá túto povinnosť neporušila.
- VII.2 Doručovanie pre účely tejto zmluvy sa vykonáva a považuje za platne a účinne vykonané vtedy, ak sa doručuje na poslednú známu adresu zmluvnej strany, ktorá bola ako posledná známa adresa zmluvnou stranou písomne oznámená druhej zmluvnej strane. Písomnosti sa považujú za doručené dňom ich prevzatia zmluvnou stranou (príjemcom). Písomnosti sa považujú za riadne (platne a účinne) doručené aj dňom odmietnutia prevzatia písomnosti, márnym uplynutím úložnej doby pre vyzdvihnutie si zásielky na pošte, alebo ak je na zásielke, preukázateľne zamestnancom pošty vyznačená poznámka, že „adresát sa odsťahoval“, „adresát je neznámy“, alebo iná poznámka podobného významu, ak sa súčasne takáto poznámka zakladá na pravde, a to dňom vrátenia zásielky odosielateľovi.
- VII.3 Veci konkrétne neupravené touto zmluvou budú zmluvné strany v prípade potreby riešiť podľa príslušných ustanovení zákona č. 513/1991 Zb. Obchodného zákonníka v platnom znení a ostatných súvisiacich predpisov právneho poriadku Slovenskej republiky (napr. Občiansky zákonník, autorský zákon a pod.).
- VII.4 Zmluvné strany sa dohodli, že v prípade príslušnej situácie, všetky ich práva a povinnosti z tejto zmluvy a jej dodatkov prechádzajú na ich právnych nástupcov.
- VII.5 Zmluva je vyhotovená v 2 (dvoch) rovnopisoch, z ktorých objednávateľ obdrží 1 (jedno) vyhotovenie a poskytovateľ 1 (jedno) vyhotovenie.
- VII.6 Zmluvné strany vyhlasujú, že sa oboznámili s obsahom tejto zmluvy, jej obsahu porozumeli, sú si vedomí právnych následkov z nej vyplývajúcich, a preto na znak súhlasu s jej obsahom ju vlastnoručne podpisujú. Súčasne svojimi podpismi potvrdzujú, že ich zmluvná voľnosť nie je obmedzená a vyhlasujú, že im nie sú známe žiadne skutočnosti, ktoré by mohli spôsobiť neplatnosť tejto zmluvy a zmařit tak jej účel.
- VII.7 Zmluva nadobúda platnosť a účinnosť dňom jej podpísania zmluvnými stranami.

Varín, 3.2.2020

Mgr. Juraj Topol'ský
konateľ

Enixa, s.r.o.
Ludovíta Štúra 917
013 03 Varín
IČO: 45710252 DIČ: 2023100167

Žilina, 3.2.2020

L'FABRICA, s.r.o.
Bratislavská 31 010 01 ŽILINA
IČO: 50595831 IČDPH: SK2120468345

Ing. Viera Žiklová
konateľ